

ダブルス 1部(109歳まで)

1グループ		2コート		①	②	③	④	得点	勝敗	順位
①	沖田 洋子 河嶋 彩香	サンファール 青卓クラブ	鳥取		2-0	2-0	2-0	6	3-0	1
②	佐々木奈津子 二瀬 博美	きしらーく きしらーく	岡山	0-2		0-2	0-2	3	0-3	4
③	中尾紀美恵 安道 麻美	Prime ミラクル	鳥取	0-2	2-0		1-2	4	1-2	3
④	大西 佑菜 植田由美子	河内クラブ 河内クラブ	広島	0-2	2-0	2-1		5	2-1	2

2グループ		3コート		①	②	③	④	得点	勝敗	順位
①	恩田 美雪 門脇 早紀	NOAH NOAH	鳥取		1-2	1-2	2-0	4	1-2	3
②	定森 由香 相馬とも枝	津山倶楽部 津山倶楽部	岡山	2-1		1-2	2-0	5	2-1	2
③	長廻 民江 田辺真寿美	N. N. C N. N. C	島根	2-1	2-1		2-0	6	3-0	1
④	石橋 千春 長谷川幸子	修立卓球同好会 修立卓球同好会	鳥取	0-2	0-2	0-2		3	0-3	4

3グループ		4コート		①	②	③	④	得点	勝敗	順位
①	河野のり子 森山 千聖	三菱ケミカルクラブ 三菱ケミカルクラブ	岡山		2-1	2-0	2-0	6	3-0	1
②	谷口 博美 谷口真由美	サンファール ほのぼのクラブ	鳥取	1-2		2-0	2-0	5	2-1	2
③	佐々木淑子 藤原 知子	玉野田井クラブ 玉野田井クラブ	岡山	0-2	0-2		2-0	4	1-2	3
④	祝部 京子 前場 佳乃	久松こまち 久松こまち	鳥取	0-2	0-2	0-2		3	0-3	4

4グループ		5コート		①	②	③	④	得点	勝敗	順位
①	日高 有子 藤田 悠	チームN.E.O チームN.E.O	島根		2-0	2-0	2-0	6	3-0	1
②	草野由記子 草野菜乙子	あすなろクラブ あすなろクラブ	山口	0-2		2-1	2-0	5	2-1	2
③	村上 美幸 山根 佳代	らふらんす らふらんす	鳥取	0-2	1-2		1-2	3	0-3	4
④	舟木亜希子 尾崎 福子	浜坂卓球同好会 Prime	鳥取	0-2	0-2	2-1		4	1-2	3

5グループ		2コート		①	②	③	④	得点	勝敗	順位
①	岡 千与美 青井 千恵	ユース・リゲイン ユース・リゲイン	岡山		2-1	2-0	2-0	6	3-0	1
②	竹田真理子 村本 礼子	どんぐり どんぐり	島根	1-2		1-2	2-0	4	1-2	3
③	盛田 洋子 狩野 美香	らふらんす らふらんす	鳥取	0-2	2-1		2-0	5	2-1	2
④	高土居きみ子 水口 みゆき	修立卓球同好会 修立卓球同好会	鳥取	0-2	0-2	0-2		3	0-3	4

ダブルス 1部(109歳まで)

6グループ				3コート				①	②	③	④	得点	勝敗	順位
①	選手	チーム	会場											
①	吉野 法子 八木 愛子	ミカド卓球パーク ミカド卓球パーク	山口		0-2	2-1	2-0	5	2-1	1				
②	鳥谷由理香 谷口 詩織	チームNexus チームNexus	鳥取	2-0		0-2	1-2	4	1-2	4				
③	西谷 美子 藤原香奈美	チームN.E.O チームN.E.O	島根	1-2	2-0		2-0	5	2-1	2				
④	山本千登勢 北尾 純江	若葉台卓球クラブ 若葉台卓球クラブ	鳥取	0-2	2-1	0-2		4	1-2	3				

7グループ				4コート				①	②	③	④	得点	勝敗	順位
①	選手	チーム	会場											
①	佐々尾若奈 江戸 香菜	T-Room T-Room	鳥取		2-0	2-0	2-0	6	3-0	1				
②	寺戸 幸代 藤原 萌	益田レディース 益田レディース	島根	0-2		2-0	2-0	5	2-1	2				
③	千神まどか 岩田 真央	三菱ケミカルクラブ 三菱ケミカルクラブ	岡山	0-2	0-2		2-0	4	1-2	3				
④	濱田 靖枝 岡垣 沙織	岩美レディース 明德愛羅武勇	鳥取	0-2	0-2	0-2		3	0-3	4				

8グループ				5コート				①	②	③	④	得点	勝敗	順位
①	選手	チーム	会場											
①	清家 令子 成相 陽香	出雲クラブ 出雲クラブ	島根		2-0	2-1	2-0	6	3-0	1				
②	宇田川愛美 寺本 操江	津山倶楽部 津山倶楽部	岡山	0-2		0-2	2-0	4	1-2	3				
③	小川あかね 戸田留美子	サンファール サンファール	鳥取	1-2	2-0		2-0	5	2-1	2				
④	石上 志保 木下さき子	修立卓球同好会 倉卓会	鳥取	0-2	0-2	0-2		3	0-3	4				

ダブルス1部 1位決勝トーナメント

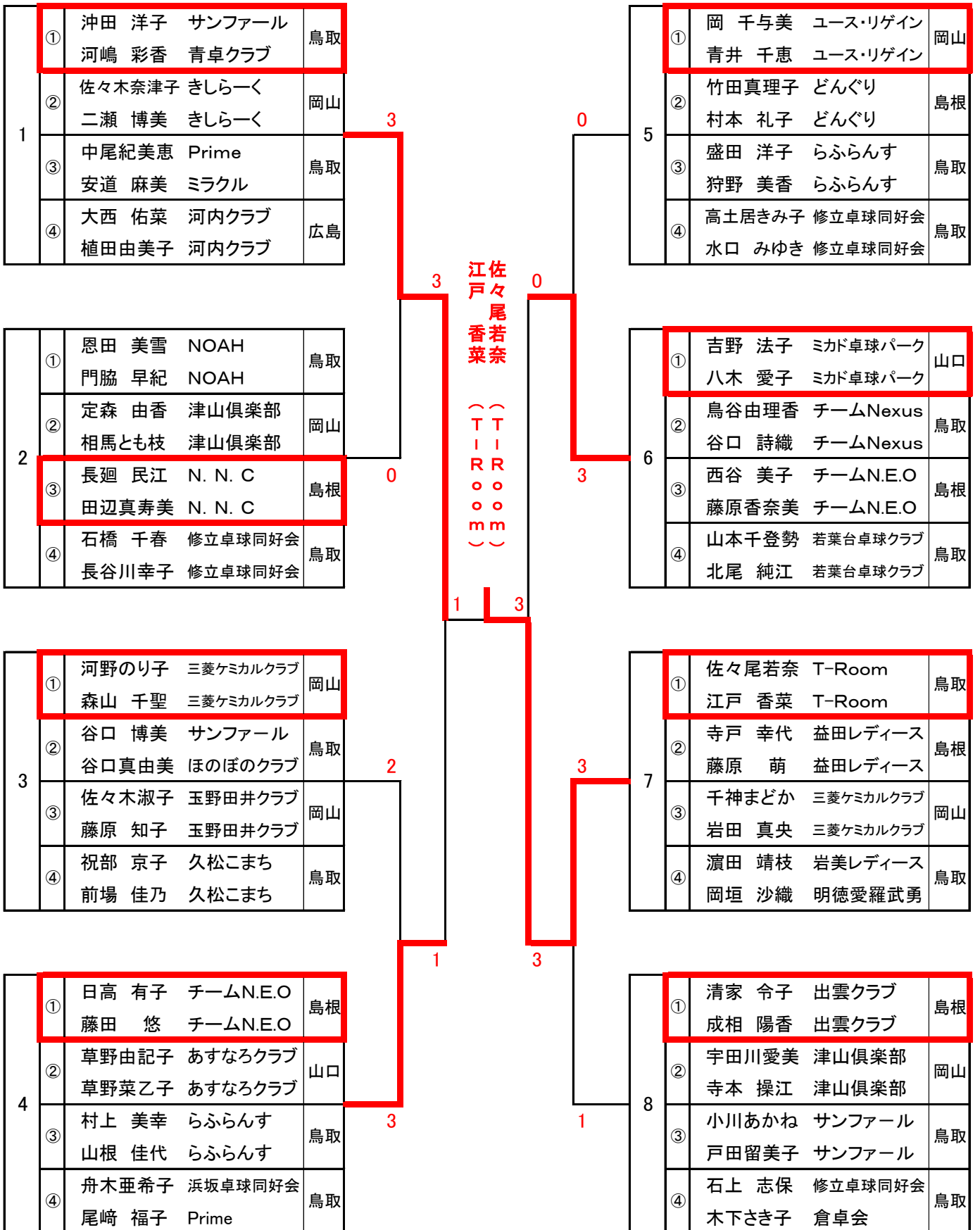

ダブルス1部 2位決勝トーナメント

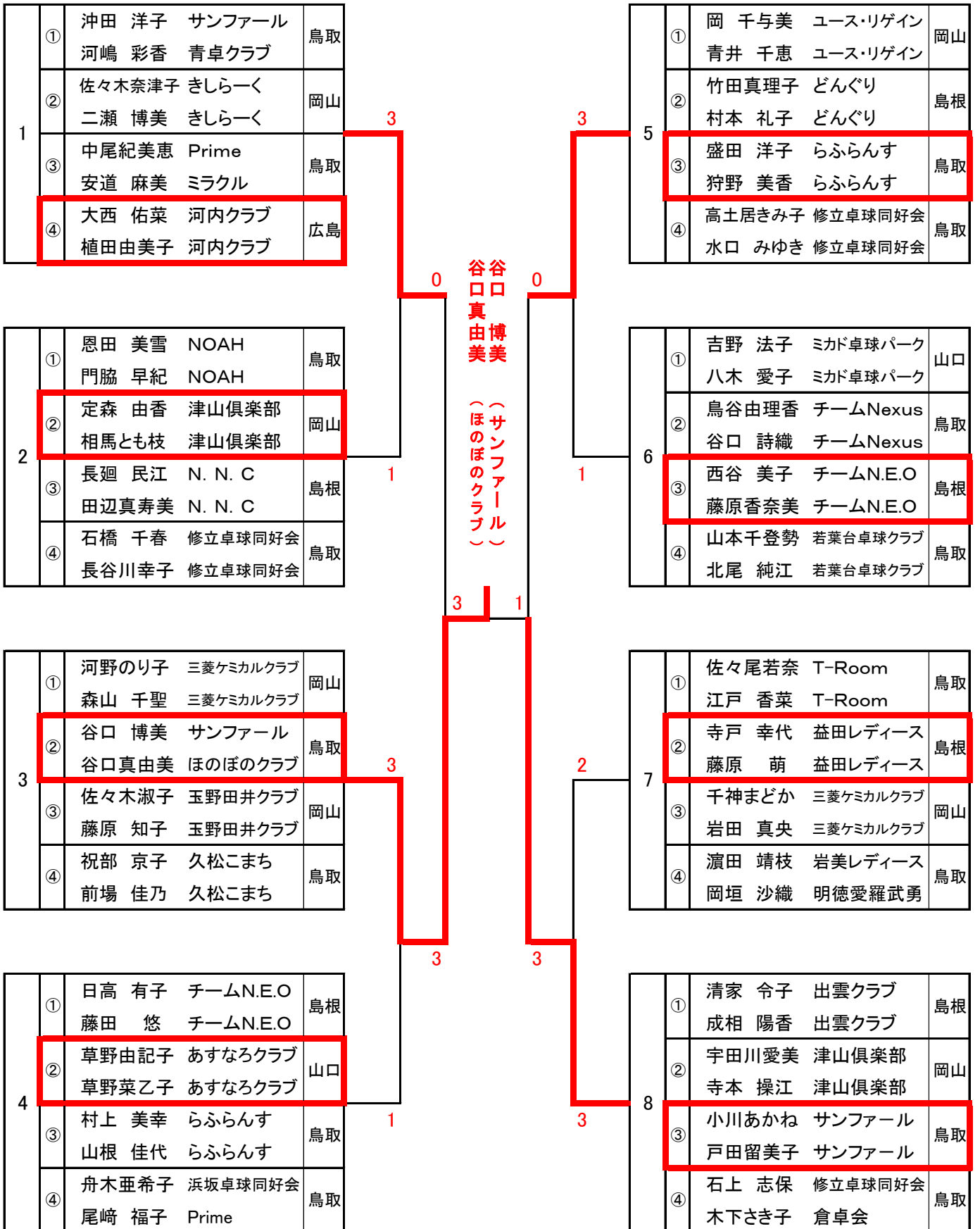

ダブルス1部 3位決勝トーナメント

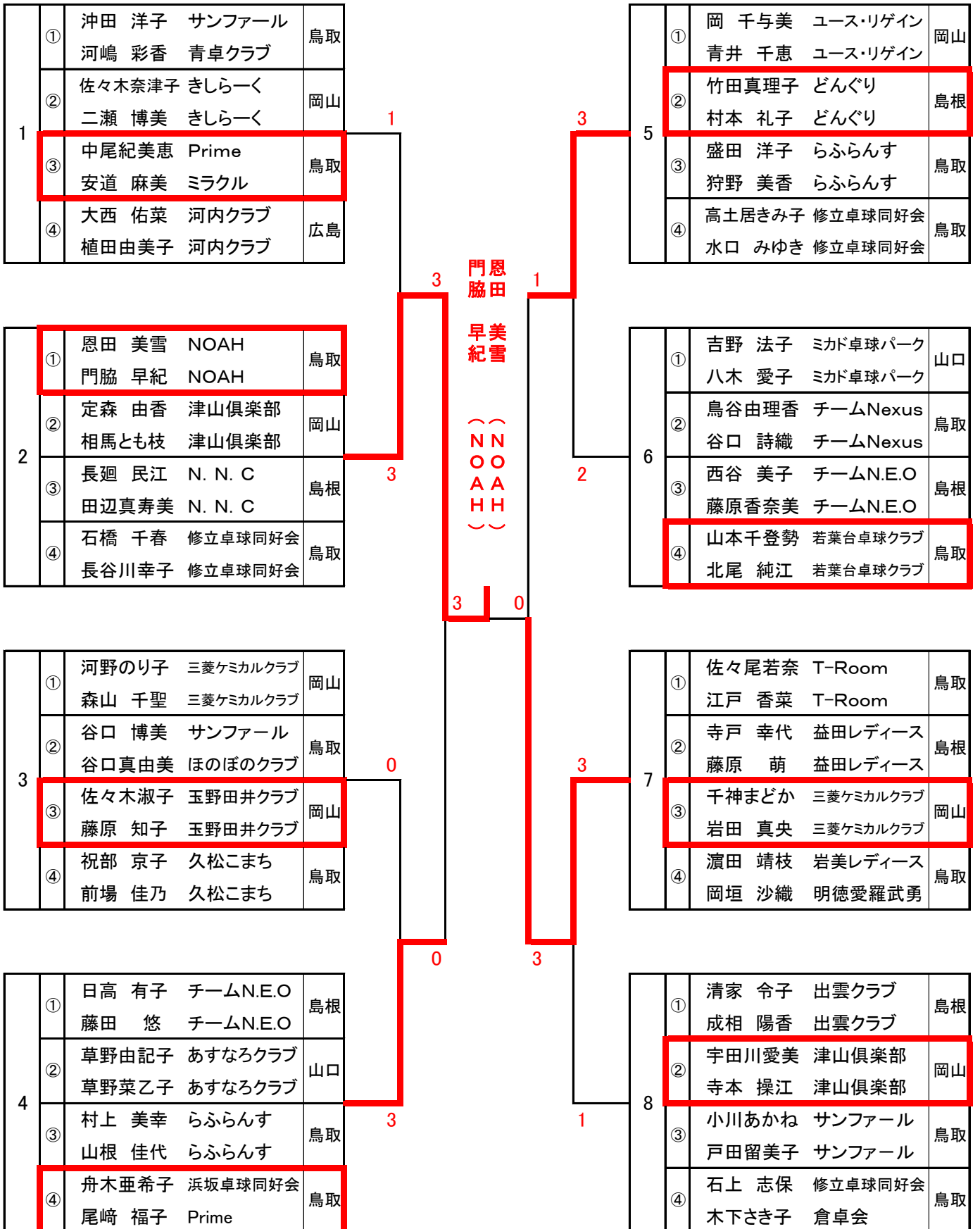

ダブルス1部 4位決勝トーナメント

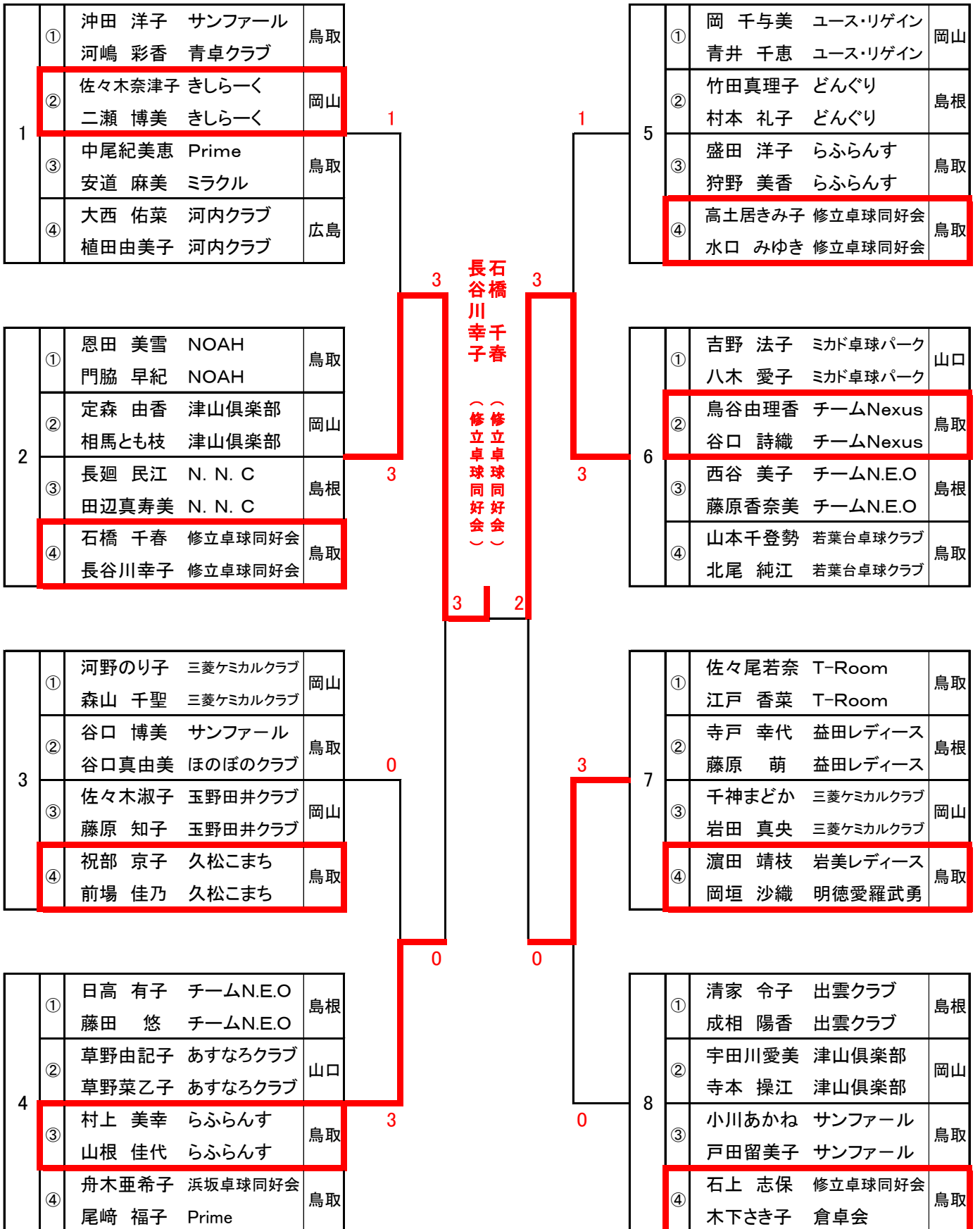

ダブルス 2部(110歳～125歳まで)

1グループ				7コート				①	②	③	④	得点	勝敗	順位
①	選手	所属	会場											
①	泉 好恵 村中真理子	草みどり会 Very Berry	山口		—	2-1	2-0	4	2-0	1				
②	橋本 有子 野津 寛美	すずらん リトルラビット	鳥取	—	—	—	—							
③	清水 孝江 神崎 浩美	青谷スポーツクラブ 中ノ郷卓球同好会	鳥取	1-2	—	—	0-2	2	0-2	3				
④	大橋 昌子 金田奈津恵	津山倶楽部 津山倶楽部	岡山	0-2	—	2-0	—	3	1-1	2				

2グループ				8コート				①	②	③	④	得点	勝敗	順位
①	選手	所属	会場											
①	藤井久美子 藤井 美雪	Kさくら卓球 Kさくら卓球	岡山		2-0	—	2-0	4	2-0	1				
②	矢田貝万寿美 本田 洋子	たんぽぽ たんぽぽ	鳥取	0-2	—	—	2-0	3	1-1	2				
③	松谷 建江 木原寿美子	Enjoy 米里卓球同好会	鳥取	—	—	—	—							
④	吉田 瑞枝 中垣 三保	サンクラブ サンクラブ	鳥取	0-2	0-2	—	—	2	0-2	3				

3グループ				9コート				①	②	③	④	得点	勝敗	順位
①	選手	所属	会場											
①	吉田知恵子 嶋添 美穂	広島ラブオール 広島ラブオール	広島		2-0	2-0	2-0	6	3-0	1				
②	林 美佐子 鳥越 純代	玉野田井クラブ 玉野田井クラブ	岡山	0-2	—	0-2	1-2	3	0-3	4				
③	河上 浩子 榎 富美絵	サンファール サンファール	鳥取	0-2	2-0	—	2-1	5	2-1	2				
④	三崎 理砂 田中 裕子	ジャンヌ 岩美レディース	鳥取	0-2	2-1	1-2	—	4	1-2	3				

4グループ				10コート				①	②	③	④	得点	勝敗	順位
①	選手	所属	会場											
①	大家美佐子 高橋 優子	サンファール サンファール	鳥取		2-0	2-1	2-0	6	3-0	1				
②	高森 宏子 竹本貴美子	ミカド卓球パーク ミカド卓球パーク	山口	0-2	—	2-1 (28/28)	1-2 (23/29)	4	1-2 (51/57)	4				
③	太田 直子 落水 敏枝	チーム・F Peach Club	岡山	1-2	1-2 (28/28)	—	2-1 (29/23)	4	1-2 (57/51)	2				
④	松田 紀子 藤山由起子	たくりょうT.C たくりょうT.C	鳥取	0-2	2-1 (29/23)	1-2 (23/29)	—	4	1-2 (52/52)	3				

5グループ				11コート				①	②	③	④	得点	勝敗	順位
①	選手	所属	会場											
①	藤森 洋子 川本 文子	興除クラブ 山陽クラブ	岡山		1-2	0-2	2-0	4	1-2	3				
②	戸崎美智世 中野みゆき	倉吉レディース 倉吉レディース	鳥取	2-1	—	0-2	2-1	5	2-1	2				
③	秋村 香織 西本 奈美	サンススポーツクラブ サンススポーツクラブ	広島	2-0	2-0	—	2-0	6	3-0	1				
④	林 奈緒美 山口 麻意	遷喬卓球同好会 遷喬卓球同好会	鳥取	0-2	1-2	0-2	—	3	0-3	4				

ダブルス 2部(110歳～125歳まで)

6グループ				12コート				①	②	③	④	得点	勝敗	順位
①	選手	所属	会場											
①	中山久美子 濱田 智子	修立卓球同好会 修立卓球同好会	鳥取		0-2	0-2	2-0	4	1-2	3				
②	大誠寺理恵 玉木 純子	広島ラブオール 広島ラブオール	広島	2-0		0-2	2-0	5	2-1	2				
③	山中 郁子 白神 容子	山陽クラブ 山陽クラブ	岡山	2-0	2-0		2-0	6	3-0	1				
④	浅野美佐子 下山 和代	ジャンヌ ジャンヌ	鳥取	0-2	0-2	0-2		3	0-3	4				

7グループ				7コート				①	②	③	④	得点	勝敗	順位
①	選手	所属	会場											
①	佐古 和子 田中美貴子	めだかクラブ めだかクラブ	岡山		2-0	2-1	2-0	6	3-0	1				
②	柏木 悦子 石橋 和美	港卓会 あすなるY・C	鳥取	0-2		0-2	0-2	3	0-3	4				
③	森末 春美 山口 益加	河内クラブ 河内クラブ	広島	1-2	2-0		2-0	5	2-1	2				
④	桶谷 由紀 篠原 恵美	なないろ なないろ	鳥取	0-2	2-0	0-2		4	1-2	3				

8グループ				8コート				①	②	③	④	得点	勝敗	順位
①	選手	所属	会場											
①	徳持 雅代 中田 優子	明鏡クラブ 鳥取市レディース	鳥取		1-2	2-0	2-0	5	2-1 (3/2)	1				
②	内田真紀子 上原小百合	津山倶楽部 津山倶楽部	岡山	2-1		0-2	2-0	5	2-1 (2/3)	3				
③	小谷 総子 森下 弘子	スマイル スマイル	鳥取	0-2	2-0		2-0	5	2-1 (2/2)	2				
④	竹本 恭子 高橋 知子	白鷺 白鷺	鳥取	0-2	0-2	0-2		3	0-3	4				

9グループ				9コート				①	②	③	④	得点	勝敗	順位
①	選手	所属	会場											
①	小藤 恵子 大西 早苗	Peach Club 山陽クラブ	岡山		2-0	2-0	2-0	6	3-0	1				
②	真壁 法子 堀内真由美	松江卓友会 松江卓友会	島根	0-2		0-2	2-0	4	1-2	3				
③	清水ひとみ 高田さゆり	たくりょうT.C たくりょうT.C	鳥取	0-2	2-0		2-1	5	2-1	2				
④	吹野由起子 梶谷 小織	久松こまち 久松こまち	鳥取	0-2	0-2	1-2		3	0-3	4				

10グループ				10コート				①	②	③	④	得点	勝敗	順位
①	選手	所属	会場											
①	伊原 礼子 伊藤 るみ	白石卓球クラブ 白石卓球クラブ	山口		1-2	0-2	2-1	4	1-2	3				
②	玉木はるみ 多内 博子	富桑卓球同好会 八頭レディース	鳥取	2-1		2-0	2-0	6	3-0	1				
③	荒木 純子 山野井梅香	P愛P P愛P	岡山	2-0	0-2		2-0	5	2-1	2				
④	河原 千明 杉本 葉季	白鷺 白鷺	鳥取	1-2	0-2	0-2		3	0-3	4				

ダブルス 2部(110歳～125歳まで)

11グループ		11コート		①	②	③	④	得点	勝敗	順位
①	盛 節子 小川 貴子	サンスポーツクラブ サンスポーツクラブ	広島		2-0	2-0	2-0	6	3-0	1
②	広瀬 明美 矢城 弘美	倉吉レディース 倉吉レディース	鳥取	0-2		0-2	2-1	4	1-2 (2/3)	4
③	小西 真弓 志茂 千春	興除クラブ 津山倶楽部	岡山	0-2	2-0		1-2	4	1-2 (3/2)	2
④	上嶋智登世 坂本 孝枝	久松こまち Sparkle	鳥取	0-2	1-2	2-1		4	1-2 (3/3)	3

ダブルス2部 1位決勝トーナメント

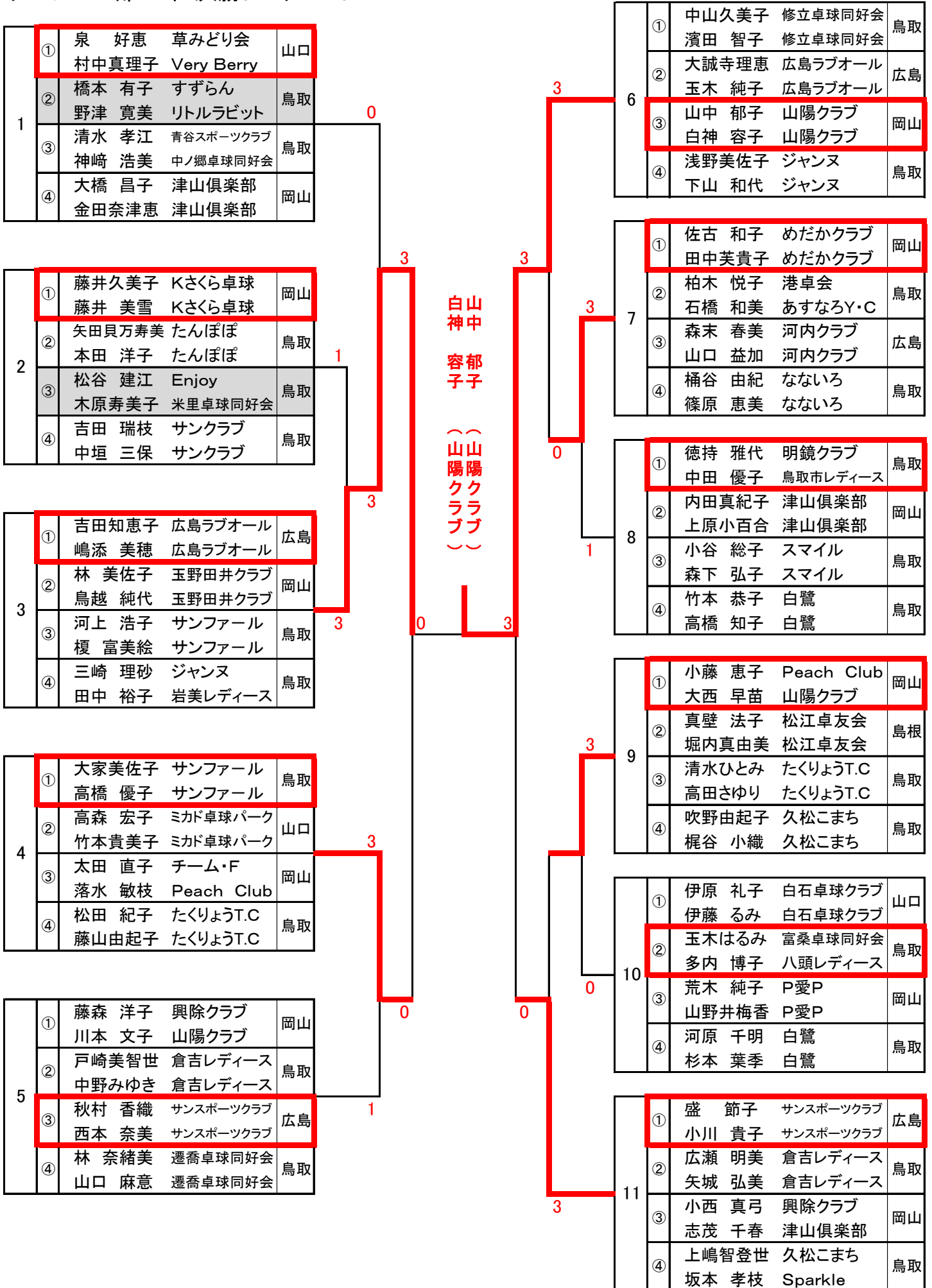

ダブルス2部 2位決勝トーナメント

1	①	泉 好恵 草みどり会	山口
		村中真理子 Very Berry	
	②	橋本 有子 すずらん	鳥取
		野津 寛美 リトルラビット	
③	清水 孝江 青谷スポーツクラブ	鳥取	
	神崎 浩美 中ノ郷卓球同好会		
④	大橋 昌子 津山倶楽部	岡山	
	金田奈津恵 津山倶楽部		

2	①	藤井久美子 Kさくら卓球	岡山
		藤井 美雪 Kさくら卓球	
	②	矢田貝万寿美 たんぽぽ	鳥取
		本田 洋子 たんぽぽ	
③	松谷 建江 Enjoy	鳥取	
	木原寿美子 米里卓球同好会		
④	吉田 瑞枝 サンクラブ	鳥取	
	中垣 三保 サンクラブ		

3	①	吉田知恵子 広島ラブオール	広島
		嶋添 美穂 広島ラブオール	
	②	林 美佐子 玉野田井クラブ	岡山
		鳥越 純代 玉野田井クラブ	
③	河上 浩子 サンファール	鳥取	
	榎 富美絵 サンファール		
④	三崎 理砂 ジャンヌ	鳥取	
	田中 裕子 岩美レディース		

4	①	大家美佐子 サンファール	鳥取
		高橋 優子 サンファール	
	②	高森 宏子 ミカド卓球パーク	山口
		竹本貴美子 ミカド卓球パーク	
③	太田 直子 チーム・F	岡山	
	落水 敏枝 Peach Club		
④	松田 紀子 たくりようT.C	鳥取	
	藤山由起子 たくりようT.C		

5	①	藤森 洋子 興除クラブ	岡山
		川本 文子 山陽クラブ	
	②	戸崎美智世 倉吉レディース	鳥取
		中野みゆき 倉吉レディース	
③	秋村 香織 サンスポーツクラブ	広島	
	西本 奈美 サンスポーツクラブ		
④	林 奈緒美 遷喬卓球同好会	鳥取	
	山口 麻意 遷喬卓球同好会		

6	①	中山久美子 修立卓球同好会	鳥取
		濱田 智子 修立卓球同好会	
	②	大誠寺理恵 広島ラブオール	広島
		玉木 純子 広島ラブオール	
③	山中 郁子 山陽クラブ	岡山	
	白神 容子 山陽クラブ		
④	浅野美佐子 ジャンヌ	鳥取	
	下山 和代 ジャンヌ		

7	①	佐古 和子 めだかクラブ	岡山
		田中美貴子 めだかクラブ	
	②	柏木 悦子 港卓会	鳥取
		石橋 和美 あすなろY・C	
③	森末 春美 河内クラブ	広島	
	山口 益加 河内クラブ		
④	桶谷 由紀 なないろ	鳥取	
	篠原 恵美 なないろ		

8	①	徳持 雅代 明鏡クラブ	鳥取
		中田 優子 鳥取市レディース	
	②	内田真紀子 津山倶楽部	岡山
		上原小百合 津山倶楽部	
③	小谷 総子 スマイル	鳥取	
	森下 弘子 スマイル		
④	竹本 恭子 白鷺	鳥取	
	高橋 知子 白鷺		

9	①	小藤 恵子 Peach Club	岡山
		大西 早苗 山陽クラブ	
	②	真壁 法子 松江卓友会	鳥根
		堀内真由美 松江卓友会	
③	清水ひとみ たくりようT.C	鳥取	
	高田さゆり たくりようT.C		
④	吹野由起子 久松こまち	鳥取	
	梶谷 小織 久松こまち		

10	①	伊原 礼子 白石卓球クラブ	山口
		伊藤 るみ 白石卓球クラブ	
	②	玉木はるみ 富桑卓球同好会	鳥取
		多内 博子 八頭レディース	
③	荒木 純子 P愛P	岡山	
	山野井梅香 P愛P		
④	河原 千明 白鷺	鳥取	
	杉本 葉季 白鷺		

11	①	盛 節子 サンスポーツクラブ	広島
		小川 貴子 サンスポーツクラブ	
	②	広瀬 明美 倉吉レディース	鳥取
		矢城 弘美 倉吉レディース	
③	小西 真弓 興除クラブ	岡山	
	志茂 千春 津山倶楽部		
④	上嶋智登世 久松こまち	鳥取	
	坂本 孝枝 Sparkle		

大誠寺理恵
玉木純子
(広島ラブオール)
(広島ラブオール)

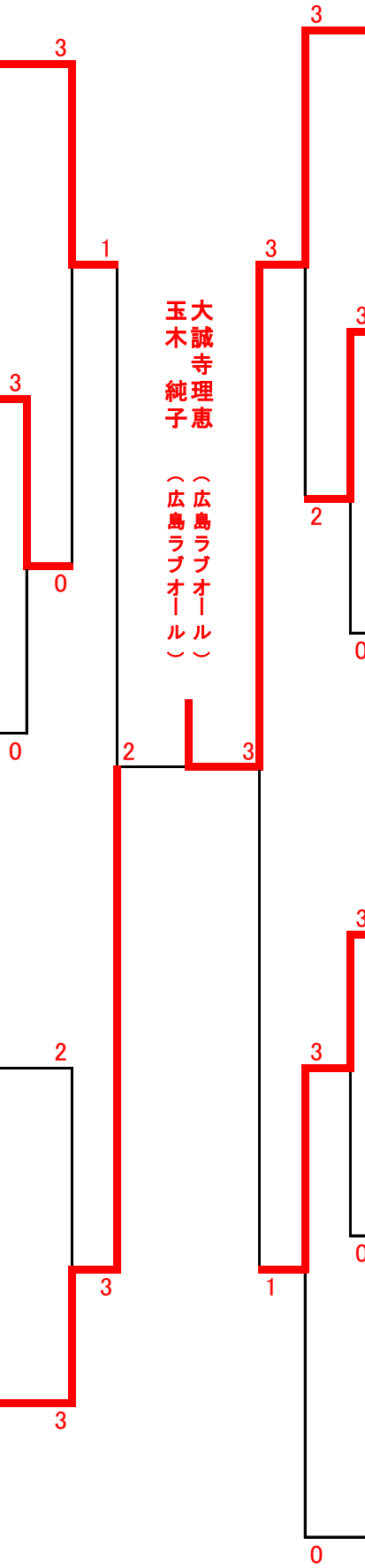

ダブルス2部 3位決勝トーナメント

1	①	泉 好恵 草みどり会	山口
		村中真理子 Very Berry	
	②	橋本 有子 すずらん	鳥取
		野津 寛美 リトルラビット	
③	清水 孝江 青谷スポーツクラブ	鳥取	
	神崎 浩美 中ノ郷卓球同好会		
④	大橋 昌子 津山倶楽部	岡山	
	金田奈津恵 津山倶楽部		

2	①	藤井久美子 Kさくら卓球	岡山
		藤井 美雪 Kさくら卓球	
	②	矢田貝万寿美 たんぽぽ	鳥取
		本田 洋子 たんぽぽ	
③	松谷 建江 Enjoy	鳥取	
	木原寿美子 米里卓球同好会		
④	吉田 瑞枝 サンクラブ	鳥取	
	中垣 三保 サンクラブ		

3	①	吉田知恵子 広島ラブオール	広島
		嶋添 美穂 広島ラブオール	
	②	林 美佐子 玉野田井クラブ	岡山
		鳥越 純代 玉野田井クラブ	
③	河上 浩子 サンファール	鳥取	
	榎 富美絵 サンファール		
④	三崎 理砂 ジャンヌ	鳥取	
	田中 裕子 岩美レディース		

4	①	大家美佐子 サンファール	鳥取
		高橋 優子 サンファール	
	②	高森 宏子 ミカド卓球パーク	山口
		竹本貴美子 ミカド卓球パーク	
③	太田 直子 チーム・F	岡山	
	落水 敏枝 Peach Club		
④	松田 紀子 たくりょうT.C	鳥取	
	藤山由起子 たくりょうT.C		

5	①	藤森 洋子 興除クラブ	岡山
		川本 文子 山陽クラブ	
	②	戸崎美智世 倉吉レディース	鳥取
		中野みゆき 倉吉レディース	
③	秋村 香織 サンスポーツクラブ	広島	
	西本 奈美 サンスポーツクラブ		
④	林 奈緒美 遷喬卓球同好会	鳥取	
	山口 麻意 遷喬卓球同好会		

6	①	中山久美子 修立卓球同好会	鳥取
		濱田 智子 修立卓球同好会	
	②	大誠寺理恵 広島ラブオール	広島
		玉木 純子 広島ラブオール	
③	山中 郁子 山陽クラブ	岡山	
	白神 容子 山陽クラブ		
④	浅野美佐子 ジャンヌ	鳥取	
	下山 和代 ジャンヌ		

7	①	佐古 和子 めだかクラブ	岡山
		田中美貴子 めだかクラブ	
	②	柏木 悦子 港卓会	鳥取
		石橋 和美 あすなろY.C	
③	森末 春美 河内クラブ	広島	
	山口 益加 河内クラブ		
④	桶谷 由紀 なないろ	鳥取	
	篠原 恵美 なないろ		

8	①	徳持 雅代 明鏡クラブ	鳥取
		中田 優子 鳥取市レディース	
	②	内田真紀子 津山倶楽部	岡山
		上原小百合 津山倶楽部	
③	小谷 総子 スマイル	鳥取	
	森下 弘子 スマイル		
④	竹本 恭子 白鷺	鳥取	
	高橋 知子 白鷺		

9	①	小藤 恵子 Peach Club	岡山
		大西 早苗 山陽クラブ	
	②	真壁 法子 松江卓友会	鳥根
		堀内真由美 松江卓友会	
③	清水ひとみ たくりょうT.C	鳥取	
	高田さゆり たくりょうT.C		
④	吹野由起子 久松こまち	鳥取	
	梶谷 小織 久松こまち		

10	①	伊原 礼子 白石卓球クラブ	山口
		伊藤 るみ 白石卓球クラブ	
	②	玉木はるみ 富桑卓球同好会	鳥取
		多内 博子 八頭レディース	
③	荒木 純子 P愛P	岡山	
	山野井梅香 P愛P		
④	河原 千明 白鷺	鳥取	
	杉本 葉季 白鷺		

11	①	盛 節子 サンスポーツクラブ	広島
		小川 貴子 サンスポーツクラブ	
	②	広瀬 明美 倉吉レディース	鳥取
		矢城 弘美 倉吉レディース	
③	小西 真弓 興除クラブ	岡山	
	志茂 千春 津山倶楽部		
④	上嶋智登世 久松こまち	鳥取	
	坂本 孝枝 Sparkle		

清水 孝江
神崎 浩美
(青谷スポーツクラブ)
(中ノ郷卓球同好会)

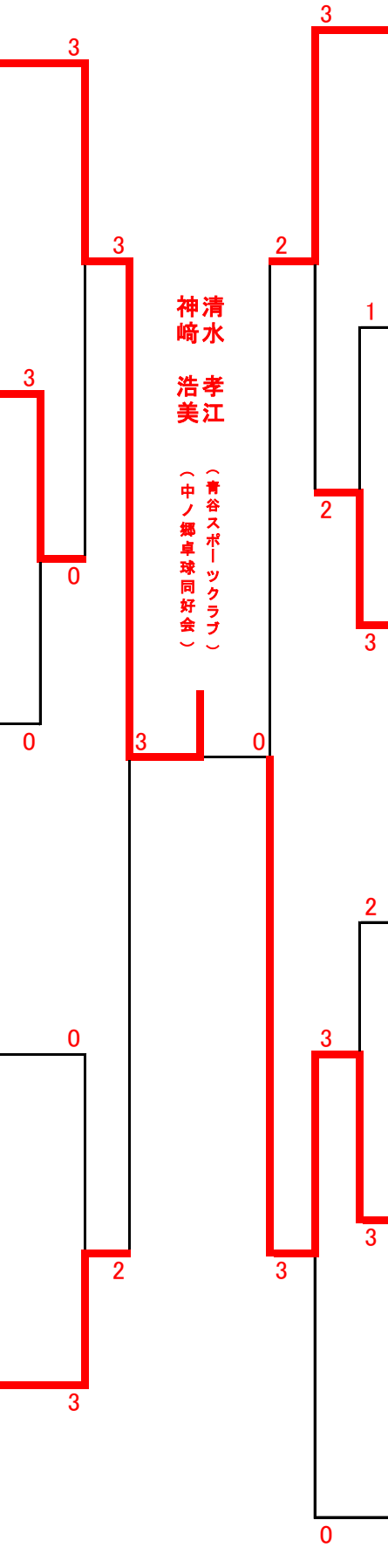

ダブルス2部 4位決勝トーナメント

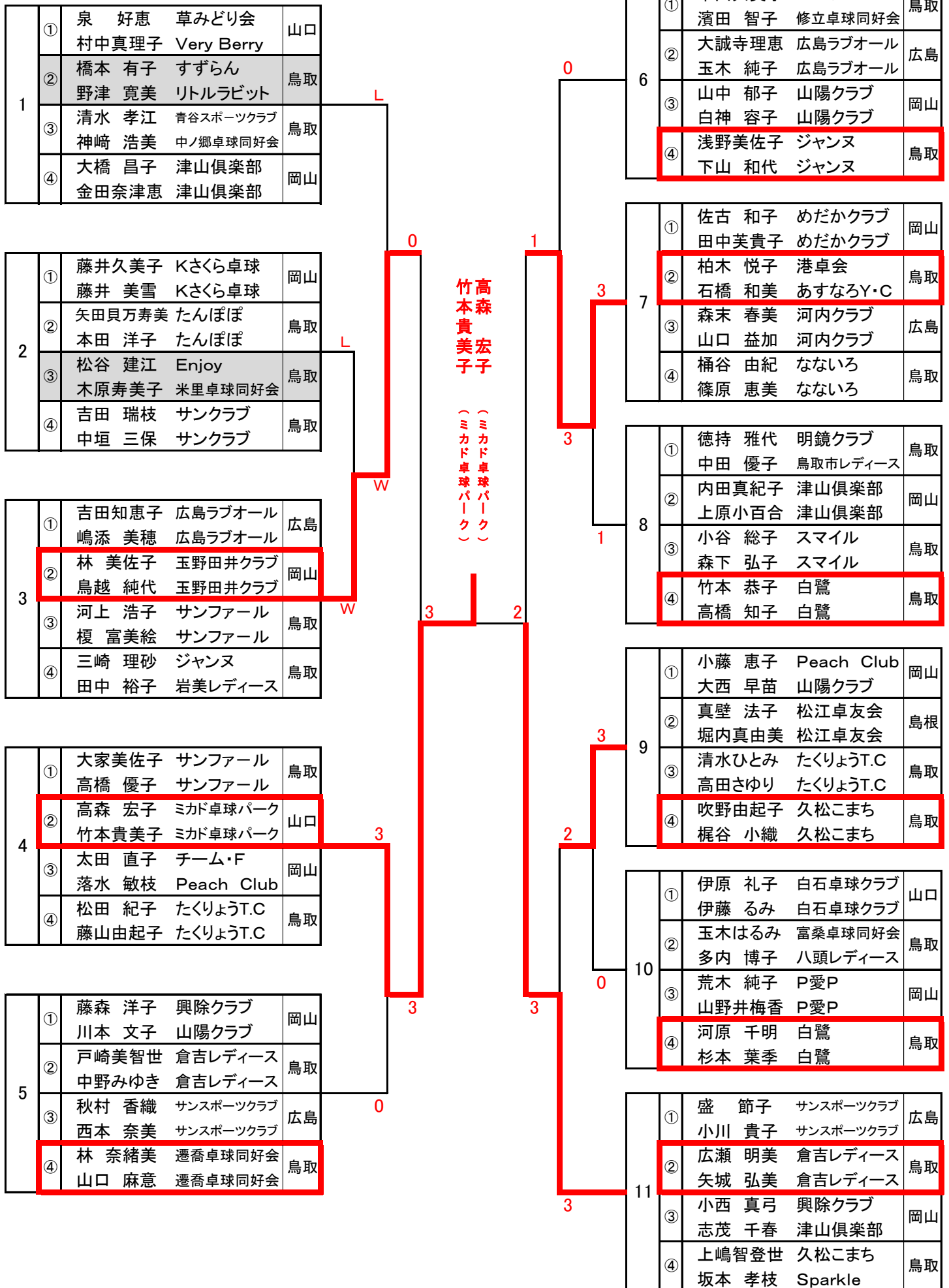

ダブルス 3部(126～139歳まで)

1グループ 15、16コート				①	②	③	④	⑤	得点	勝敗	順位
①	古田 泉 堀内 潤子	D.ドゥリーム D.ドゥリーム	岡山		2-0	1-2	2-0	2-0	7	3-1	2
②	岩本 映子 重本美和子	一葉 キャロット	鳥取	0-2		0-2	0-2	1-2	4	0-4	5
③	矢田 邦子 倉見 順子	浜坂卓球同好会 美南卓友会	鳥取	2-1	2-0		2-0	2-0	8	4-0	1
④	西原 貞子 井川ゆかり	五日市メイツ 五日市メイツ	広島	0-2	2-0	0-2		2-0	6	2-2	3
⑤	金田 和子 末國 栄子	タンポポ タンポポ	鳥取	0-2	2-1	0-2	0-2		5	1-3	4

2グループ 17コート				①	②	③	④		得点	勝敗	順位
①	石渡 和代 中川 薫	福山卓愛会 福山卓愛会	広島		2-0	2-0	1-2		5	2-1	2
②	星見 悠子 長石多鶴子	さざんか さざんか	鳥取	0-2		2-1	0-2		4	1-2	3
③	西本 淑美 井上 昭子	面影卓友会 スマイル	鳥取	0-2	1-2		0-2		3	0-3	4
④	村野まつえ 榑田 朋子	下関卓道会 ひまわり	山口	2-1	2-0	2-0			6	3-0	1

3グループ 18コート				①	②	③	④		得点	勝敗	順位
①	藤原 禎子 武部 玲子	水島クラブ 水島クラブ	岡山		2-0	2-0	2-0		6	3-0	1
②	東口美智子 小林 祐子	八頭レディース 八頭レディース	鳥取	0-2		2-0	2-0		5	2-1	2
③	西尾 通子 三王寺孝子	タンポポ タンポポ	鳥取	0-2	0-2		0-2		3	0-3	4
④	谷口 英子 植田 正代	碧空 K&N	鳥取	0-2	0-2	2-0			4	1-2	3

4グループ 19コート				①	②	③	④		得点	勝敗	順位
①	長田 千鶴 北村 菊代	BEARクラブ BEARクラブ	広島		2-0	2-0	2-0		6	3-0	1
②	三橋 恭子 豊田 雅代	リトルラビット 麗翠会	鳥取	0-2		2-0	2-0		5	2-1	2
③	川元 順子 横山 和枝	津山倶楽部 津山倶楽部	岡山	0-2	0-2		2-1		4	1-2	3
④	石谷 千恵 片岡 玲子	スマイル スマイル	鳥取	0-2	0-2	1-2			3	0-3	4

5グループ 20コート				①	②	③	④		得点	勝敗	順位
①	佐藤智恵子 秋田 知恵	岡山卓球ベテラン会 岡山卓球ベテラン会	岡山		2-0	2-0	2-0		6	3-0	1
②	桑谷知恵子 宇津井淳子	松江卓友会 松江卓友会	島根	0-2		2-0	2-0		5	2-1	2
③	井尾 若菜 妻由 裕子	裕球会 青谷スポーツクラブ	鳥取	0-2	0-2		1-2		3	0-3	4
④	北村 敦子 浅田ハルミ	タンポポ タンポポ	鳥取	0-2	0-2	2-1			4	1-2	3

ダブルス 3部(126~139歳まで)

6グループ 21コート			①	②	③	④		得点	勝敗	順位	
①	沖山美佐子 大谷 美栄	P愛P P愛P	岡山		2-0	2-1	2-0		6	3-0	1
②	盛本 直美 藤本 美佳	大和クラブ 吉田クラブ	広島	0-2		1-2	2-0		4	1-2	3
③	大谷 さなゑ 五十嵐美由紀	益田レディース FREE	島根	1-2	2-1		2-1		5	2-1	2
④	糸谷早余子 山添はるみ	スマイル スマイル	鳥取	0-2	0-2	1-2			3	0-3	4

7グループ 22コート			①	②	③	④		得点	勝敗	順位	
①	河口 多美 林谷 由江	T-Plum マジックコア	山口		2-1	0-2	2-0		5	2-1	2
②	松本由美子 永渕 初女	エンデバーズ エンデバーズ	岡山	1-2		1-2	2-1		4	1-2	3
③	勝部 道子 村井 典子	五日市メイツ 五日市メイツ	広島	2-0	2-1		2-0		6	3-0	1
④	三島さゆり 三谷 信子	こすもす こすもす	鳥取	0-2	1-2	0-2			3	0-3	4

8グループ 23コート			①	②	③	④		得点	勝敗	順位	
①	林 妙子 岩見由美子	岩倉卓球同好会 岩倉卓球同好会	鳥取		2-0	—	2-0		4	2-0	1
②	飯田 悦恵 益田 晴美	山口アリーナ YST	山口	0-2		—	2-1		3	1-1	2
③	岸 順子 松村 浩子	クローバー クローバー	島根	—	—		—				
④	浜崎由美子 西川 淳子	サンクラブ サンクラブ	鳥取	0-2	1-2	—			2	0-2	3

9グループ 24コート			①	②	③	④		得点	勝敗	順位	
①	蛭子 牧子 福庭恵美子	N. N. C N. N. C	島根		2-1	2-0	2-0		6	3-0	1
②	横山 雪美 羽賀 繁子	ユース・リゲイン ユース・リゲイン	岡山	1-2		2-1	2-0		5	2-1	2
③	田中 雅子 山田 博美	ユークラブ ユークラブ	広島	0-2	1-2		2-0		4	1-2	3
④	富本 礼子 谷角外志恵	エイプリル エイプリル	鳥取	0-2	0-2	0-2			3	0-3	4

10グループ 15コート			①	②	③	④		得点	勝敗	順位	
①	中村 葉子 本間 幹子	卓神会 卓神会	広島		0-2	2-0	2-1		5	2-1	2
②	矢島 尚子 川上江利子	Kさくら卓球 Kさくら卓球	岡山	2-0		2-0	2-0		6	3-0	1
③	桑原 洋子 大谷 順子	浜田卓泉会 浜田卓泉会	島根	0-2	0-2		2-1		4	1-2	3
④	福田 一枝 加藤 千景	こすもす こすもす	鳥取	1-2	0-2	1-2			3	0-3	4

ダブルス 3部(126～139歳まで)

11グループ 16コート			①	②	③	④		得点	勝敗	順位	
①	藤井 伸子 平田美律子	AAA AAA	広島		2-0	2-1	2-0		6	3-0	1
②	長谷川和子 渡部 洋子	松江卓友会 松江卓友会	島根	0-2		0-2	0-2		3	0-3	4
③	安田サチ子 但井 良子	らふらんす らふらんす	鳥取	1-2	2-0		0-2		4	1-2	3
④	朝原美智子 栢野 涼子	Tフレンド Tフレンド	岡山	0-2	2-0	2-0			5	2-1	2

12グループ 17コート			①	②	③	④		得点	勝敗	順位	
①	平田りち子 中村 和子	あすなるクラブ あすなるクラブ	山口		0-2	—	2-1		3	1-1 (2/3)	3
②	中島 充子 山根八重子	面影卓友会 面影卓友会	鳥取	2-0		—	0-2		3	1-1 (2/2)	2
③	黒澤美智子 福原 澄子	クローバー クローバー	島根	—	—		—				
④	村田みどり 坂口やよい	サンクラブ サンクラブ	鳥取	1-2	2-0	—			3	1-1 (3/2)	1

13グループ 18コート			①	②	③	④		得点	勝敗	順位	
①	水野 妙子 小野 記子	岡山親卓会 D. ドゥリーム	岡山		2-0	2-0	2-0		6	3-0	1
②	松村美智子 芥川 由美	さくらクラブ さくらクラブ	広島	0-2		2-0	2-0		5	2-1	2
③	土海 芳恵 寺垣 千秋	岩美レディース 岩美レディース	鳥取	0-2	0-2		2-0		4	1-2	3
④	西尾 一美 大倉恵美子	修立卓球同好会 修立卓球同好会	鳥取	0-2	0-2	0-2			3	0-3	4

14グループ 19コート			①	②	③	④		得点	勝敗	順位	
①	土井美都子 本多 洋子	小町クラブ 小町クラブ	広島		0-2	2-0	2-0		5	2-1	2
②	彌源治洋子 江藤千代子	鴻南卓球クラブ 鴻南卓球クラブ	山口	2-0		2-0	2-0		6	3-0	1
③	林 由子 岡本 智美	米チャイルド 米チャイルド	鳥取	0-2	0-2		2-0		4	1-2	3
④	小倉 節子 浜田登喜子	サンクラブ サンクラブ	鳥取	0-2	0-2	0-2			3	0-3	4

15グループ 20コート			①	②	③	④		得点	勝敗	順位	
①	田畑 和代 松尾 千鶴	広友会 AAA	広島		2-0	2-0	2-0		6	3-0	1
②	前浜 広子 松本 幸江	米チャイルド 米チャイルド	鳥取	0-2		2-0	2-1		5	2-1	2
③	藤井美恵子 漆原 章子	岩倉卓球同好会 岩倉卓球同好会	鳥取	0-2	0-2		2-0		4	1-2	3
④	難波 妙子 藤原 美幸	たまのUI たまのUI	岡山	0-2	1-2	0-2			3	0-3	4

ダブルス 3部(126～139歳まで)

16グループ			21コート			①	②	③	④		得点	勝率	順位
①	村上麻致子 花坂 敬美	岡山卓球ベテラン会 岡山卓球ベテラン会	岡山		2-0	1-2	2-0				5	2-1	2
②	佐伯 久美 田鍬美知子	愛球会 愛球会	鳥取	0-2		0-2	0-2				3	0-3	4
③	長谷川千恵子 三階 恭子	浜田卓泉会 浜田卓泉会	島根	2-1	2-0		2-0				6	3-0	1
④	安達 正美 森田真理子	白ゆりクラブ すずらん	鳥取	0-2	2-0	0-2					4	1-2	3

17グループ			22コート			①	②	③	④		得点	勝率	順位
①	山本 孝子 隅山 啓子	津山倶楽部 津山倶楽部	岡山		2-1 (31/25)	1-2 (26/30)	2-0				5	2-1 (57/55)	1
②	粟田口さとみ 吉本不二子	チェルシー チェルシー	鳥取	1-2 (25/31)		2-1 (29/26)	2-0				5	2-1 (54/57)	3
③	望月 春江 呉 蓉	ユークラブ ユークラブ	広島	2-1 (30/26)	1-2 (26/29)		2-0				5	2-1 (56/55)	2
④	宇杉 三鈴 福田ひとみ	米里卓球同好会 米里卓球同好会	鳥取	0-2	0-2	0-2					3	0-3	4

18グループ			23コート			①	②	③	④		得点	勝率	順位
①	沖原千鶴子 村田 浩子	フレッシュ フレッシュ	山口		2-1	1-2	2-1				5	2-1	2
②	長谷 洋子 田中佳代子	若葉台卓球クラブ 若葉台卓球クラブ	鳥取	1-2		0-2	0-2				3	0-3	4
③	中川さとみ 斉藤 隆子	E卓クラブ チーム31-10	岡山	2-1	2-0		2-0				6	3-0	1
④	山本 瑞恵 田中裕見恵	かすみそう かすみそう	鳥取	1-2	2-0	0-2					4	1-2	3

ダブルス3部 1位決勝トーナメント(1)

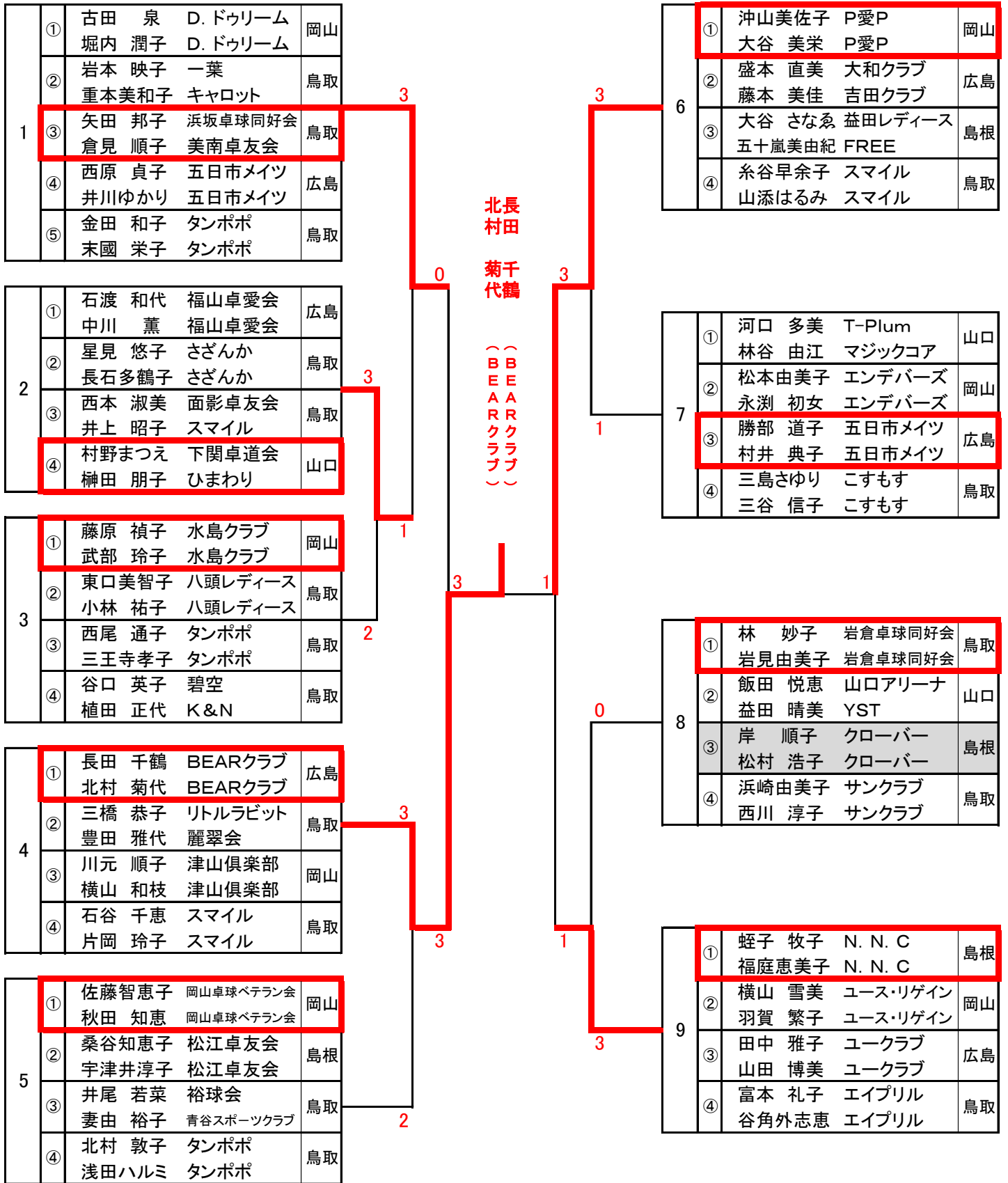

決勝

401	長田 千鶴	BEARクラブ	広島
	北村 菊代	BEARクラブ	

402	彌源 治洋子	鴻南卓球クラブ	山口
	江藤 千代子	鴻南卓球クラブ	

ダブルス3部 1位決勝トーナメント(2)

10	①	中村 葉子 卓神会 本間 幹子 卓神会	広島
	②	矢島 尚子 Kさくら卓球 川上江利子 Kさくら卓球	岡山
	③	桑原 洋子 浜田卓泉会 大谷 順子 浜田卓泉会	島根
	④	福田 一枝 こすもす 加藤 千景 こすもす	鳥取

14	①	土井美都子 小町クラブ 本多 洋子 小町クラブ	広島
	②	彌源治洋子 鴻南卓球クラブ 江藤千代子 鴻南卓球クラブ	山口
	③	林 由子 米チャイルド 岡本 智美 米チャイルド	鳥取
	④	小倉 節子 サンクラブ 浜田登喜子 サンクラブ	鳥取

11	①	藤井 伸子 AAA 平田美律子 AAA	広島
	②	長谷川和子 松江卓友会 渡部 洋子 松江卓友会	島根
	③	安田サチ子 らふらんす 但井 良子 らふらんす	鳥取
	④	朝原美智子 Tフレンド 栢野 涼子 Tフレンド	岡山

15	①	田畑 和代 広友会 松尾 千鶴 AAA	広島
	②	前洪 広子 米チャイルド 松本 幸江 米チャイルド	鳥取
	③	藤井美恵子 岩倉卓球同好会 漆原 章子 岩倉卓球同好会	鳥取
	④	難波 妙子 たまのUI 藤原 美幸 たまのUI	岡山

12	①	平田りち子 あすなるクラブ 中村 和子 あすなるクラブ	山口
	②	中島 充子 面影卓友会 山根八重子 面影卓友会	鳥取
	③	黒澤美智子 クローバー 福原 澄子 クローバー	島根
	④	村田みどり サンクラブ 坂口やよい サンクラブ	鳥取

16	①	村上麻致子 岡山卓球ベテラン会 花坂 敬美 岡山卓球ベテラン会	岡山
	②	佐伯 久美 愛球会 田鍬美知子 愛球会	鳥取
	③	長谷川千恵子 浜田卓泉会 三階 恭子 浜田卓泉会	島根
	④	安達 正美 白ゆりクラブ 森田真理子 すずらん	鳥取

13	①	水野 妙子 岡山親卓会 小野 記子 D.ドゥリーム	岡山
	②	松村美智子 さくらクラブ 芥川 由美 さくらクラブ	広島
	③	土海 芳恵 岩美レディース 寺垣 千秋 岩美レディース	鳥取
	④	西尾 一美 修立卓球同好会 大倉恵美子 修立卓球同好会	鳥取

17	①	山本 孝子 津山倶楽部 隅山 啓子 津山倶楽部	岡山
	②	栗田口さとみ チェルシー 吉本不二子 チェルシー	鳥取
	③	望月 春江 ユークラブ 呉 蓉 ユークラブ	広島
	④	宇杉 三鈴 米里卓球同好会 福田ひとみ 米里卓球同好会	鳥取

18	①	沖原千鶴子 フレッシュ 村田 浩子 フレッシュ	山口
	②	長谷 洋子 若葉台卓球クラブ 田中佳代子 若葉台卓球クラブ	鳥取
	③	中川さとみ E卓クラブ 斉藤 隆子 チーム31-10	岡山
	④	山本 瑞恵 かすみそう 田中裕見恵 かすみそう	鳥取

江彌
藤源
千代子
洋子

(鴻南卓球クラブ)

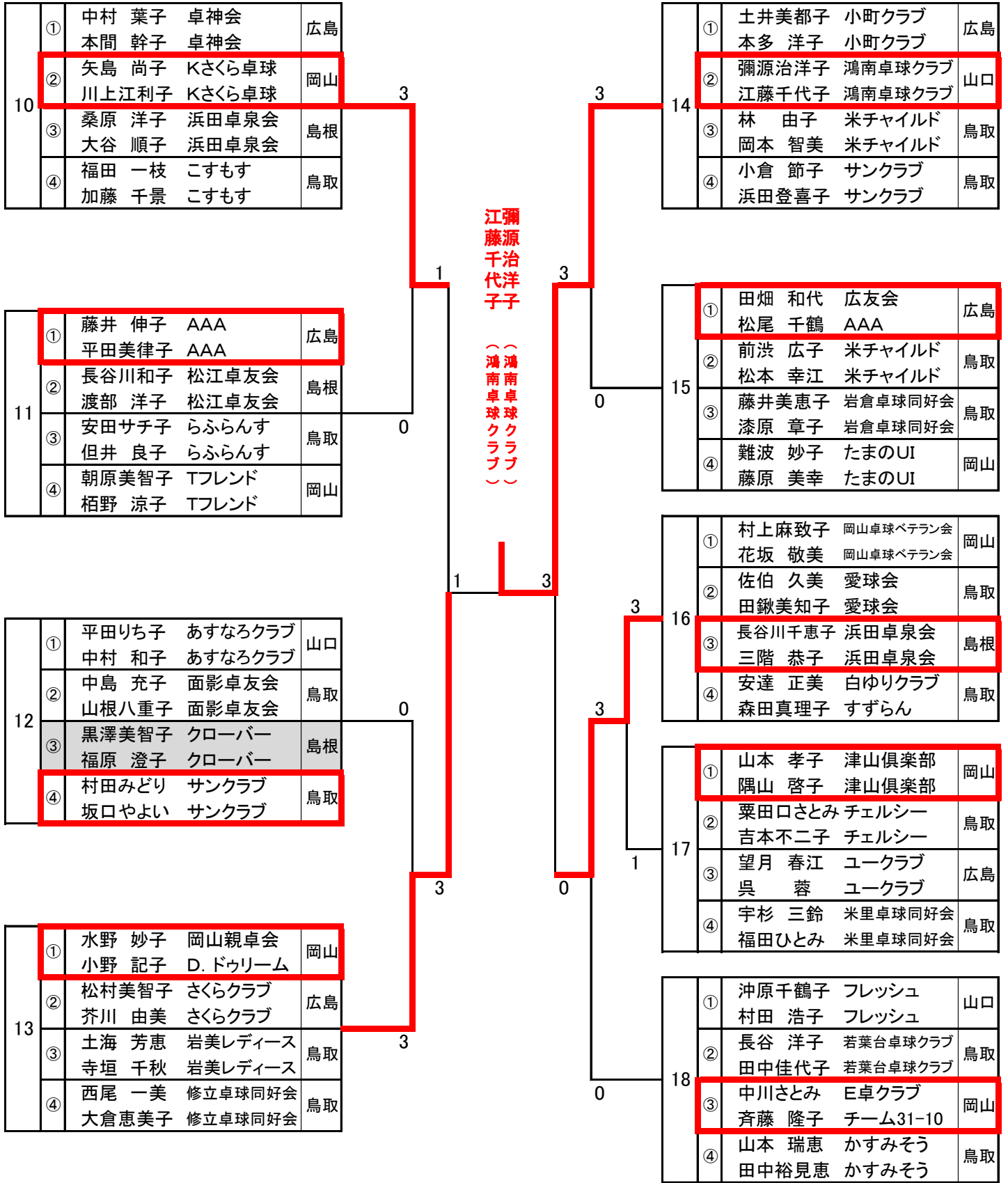

ダブルス3部 2位決勝トーナメント(1)

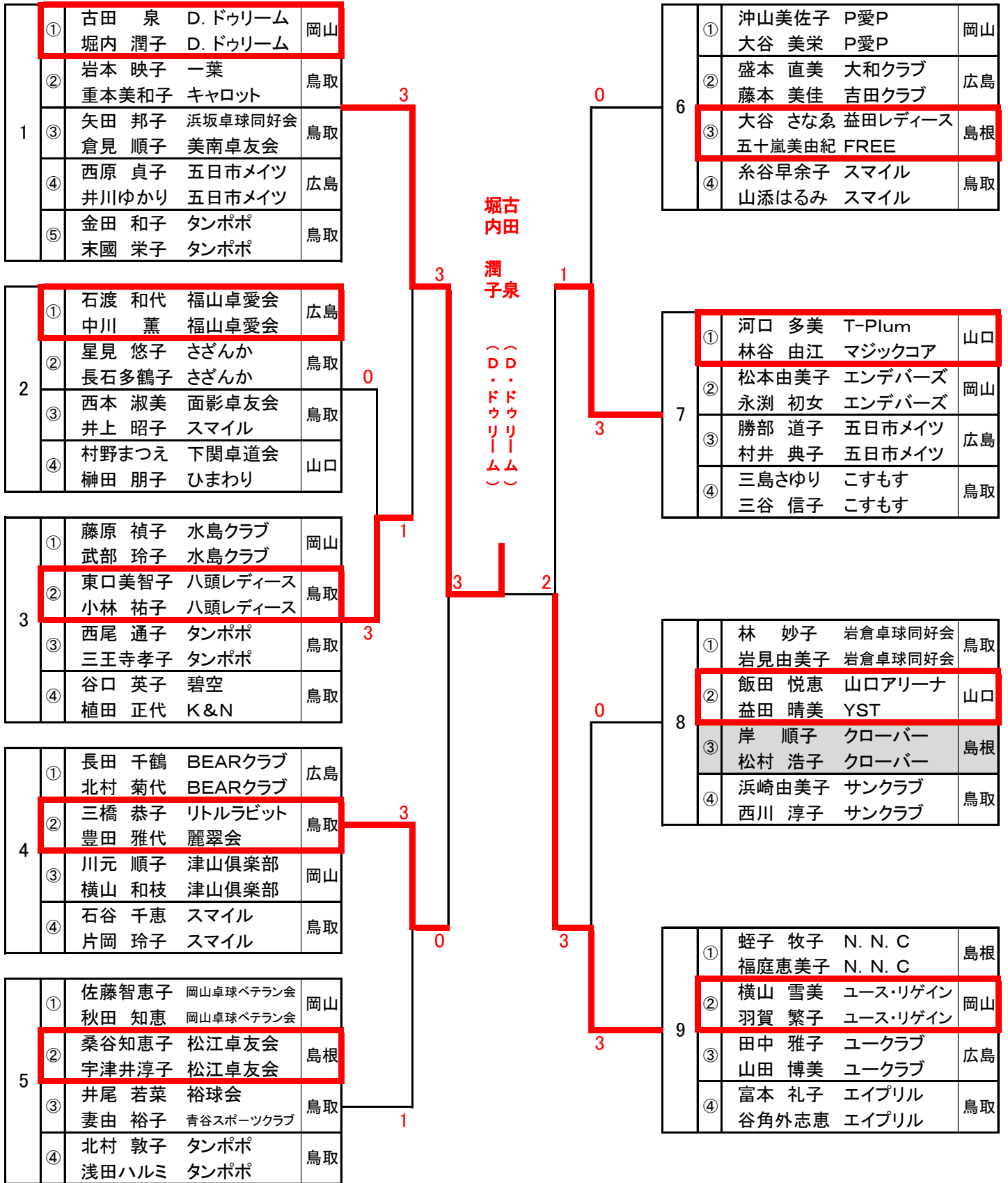

決勝



ダブルス3部 2位決勝トーナメント(2)

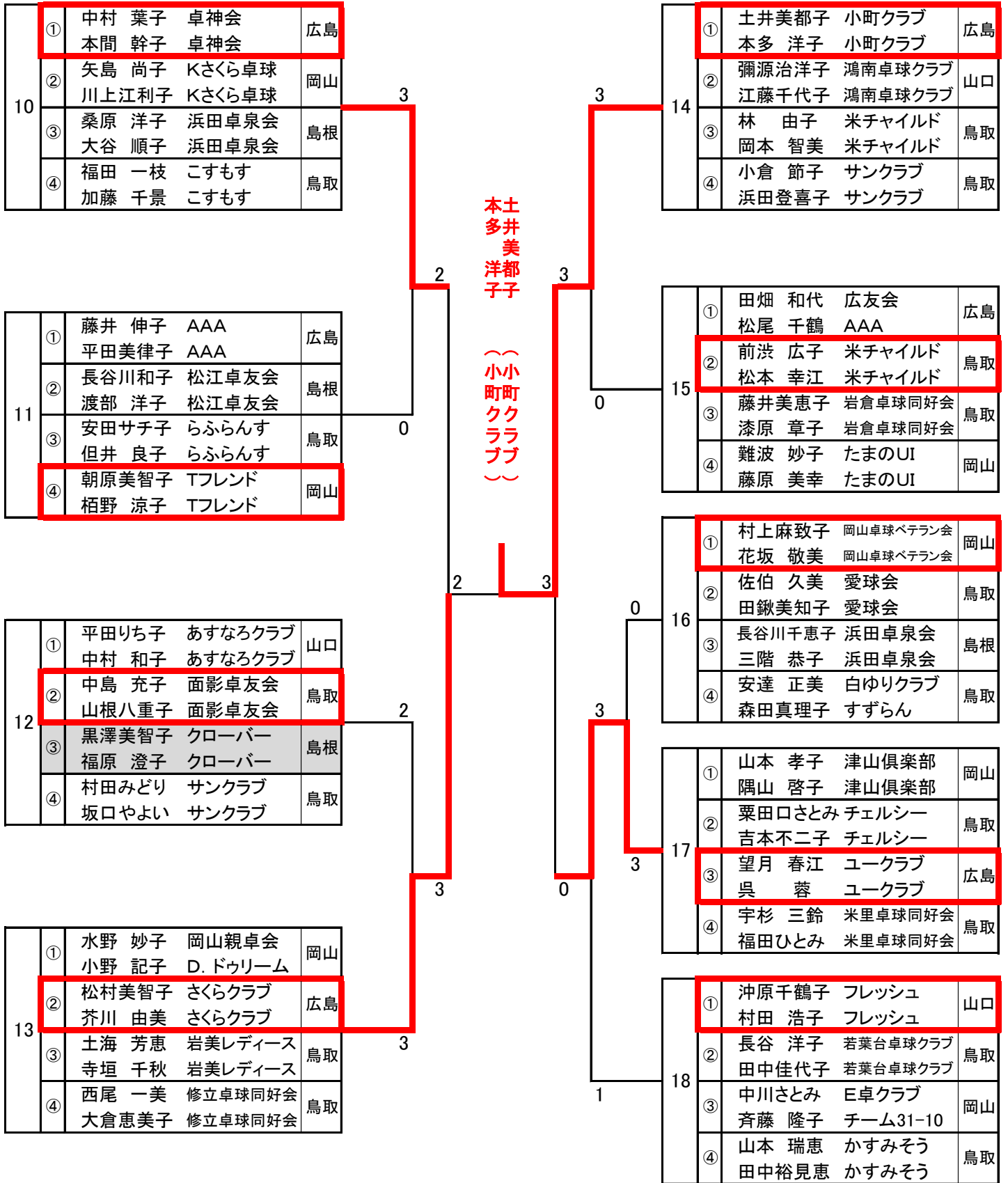

ダブルス3部 3位決勝トーナメント(1)

1	①	古田 泉 D.ドゥリーム	岡山
		堀内 潤子 D.ドゥリーム	
	②	岩本 映子 一葉	鳥取
		重本美和子 キャロット	
	③	矢田 邦子 浜坂卓球同好会	鳥取
	倉見 順子 美南卓友会		
	④	西原 貞子 五日市メイツ	広島
		井川ゆかり 五日市メイツ	
	⑤	金田 和子 タンポポ	鳥取
		末國 栄子 タンポポ	
2	①	石渡 和代 福山卓愛会	広島
		中川 薫 福山卓愛会	
	②	星見 悠子 さざんか	鳥取
		長石多鶴子 さざんか	
	③	西本 淑美 面影卓友会	鳥取
		井上 昭子 スマイル	
	④	村野まつえ 下関卓道会	山口
		榊田 朋子 ひまわり	
3	①	藤原 禎子 水島クラブ	岡山
		武部 玲子 水島クラブ	
	②	東口美智子 八頭レディース	鳥取
		小林 祐子 八頭レディース	
	③	西尾 通子 タンポポ	鳥取
		三王寺孝子 タンポポ	
	④	谷口 英子 碧空	鳥取
		植田 正代 K&N	
4	①	長田 千鶴 BEARクラブ	広島
		北村 菊代 BEARクラブ	
	②	三橋 恭子 リトルラビット	鳥取
		豊田 雅代 麗翠会	
	③	川元 順子 津山倶楽部	岡山
		横山 和枝 津山倶楽部	
	④	石谷 千恵 スマイル	鳥取
		片岡 玲子 スマイル	
5	①	佐藤智恵子 岡山卓球ベテラン会	岡山
		秋田 知恵 岡山卓球ベテラン会	
	②	桑谷知恵子 松江卓友会	鳥根
		宇津井淳子 松江卓友会	
	③	井尾 若菜 裕球会	鳥取
		妻由 裕子 青谷スポーツクラブ	
	④	北村 敦子 タンポポ	鳥取
		浅田ハルミ タンポポ	
6	①	沖山美佐子 P愛P	岡山
		大谷 美栄 P愛P	
	②	盛本 直美 大和クラブ	広島
		藤本 美佳 吉田クラブ	
	③	大谷 さなゑ 益田レディース	鳥根
		五十嵐美由紀 FREE	
	④	糸谷早余子 スマイル	鳥取
		山添はるみ スマイル	
7	①	河口 多美 T-Plum	山口
		林谷 由江 マジックコア	
	②	松本由美子 エンデバーズ	岡山
		永瀨 初女 エンデバーズ	
	③	勝部 道子 五日市メイツ	広島
		村井 典子 五日市メイツ	
	④	三島さゆり こすもす	鳥取
		三谷 信子 こすもす	
8	①	林 妙子 岩倉卓球同好会	鳥取
		岩見由美子 岩倉卓球同好会	
	②	飯田 悦恵 山口アリーナ	山口
		益田 晴美 YST	
	③	岸 順子 クローバー	鳥根
		松村 浩子 クローバー	
	④	浜崎由美子 サンクラブ	鳥取
		西川 淳子 サンクラブ	
9	①	蛭子 牧子 N. N. C	鳥根
		福庭恵美子 N. N. C	
	②	横山 雪美 ユース・リゲイン	岡山
		羽賀 繁子 ユース・リゲイン	
	③	田中 雅子 ユークラブ	広島
		山田 博美 ユークラブ	
	④	富本 礼子 エイプリル	鳥取
		谷角外志恵 エイプリル	

山田
田中
博雅
美子

(ユークラブ)

決勝

401	田中 雅子 ユークラブ	広島
	山田 博美 ユークラブ	

1



3

402	安田サチ子 らふらんす	鳥取
	但井 良子 らふらんす	

ダブルス3部 3位決勝トーナメント(2)

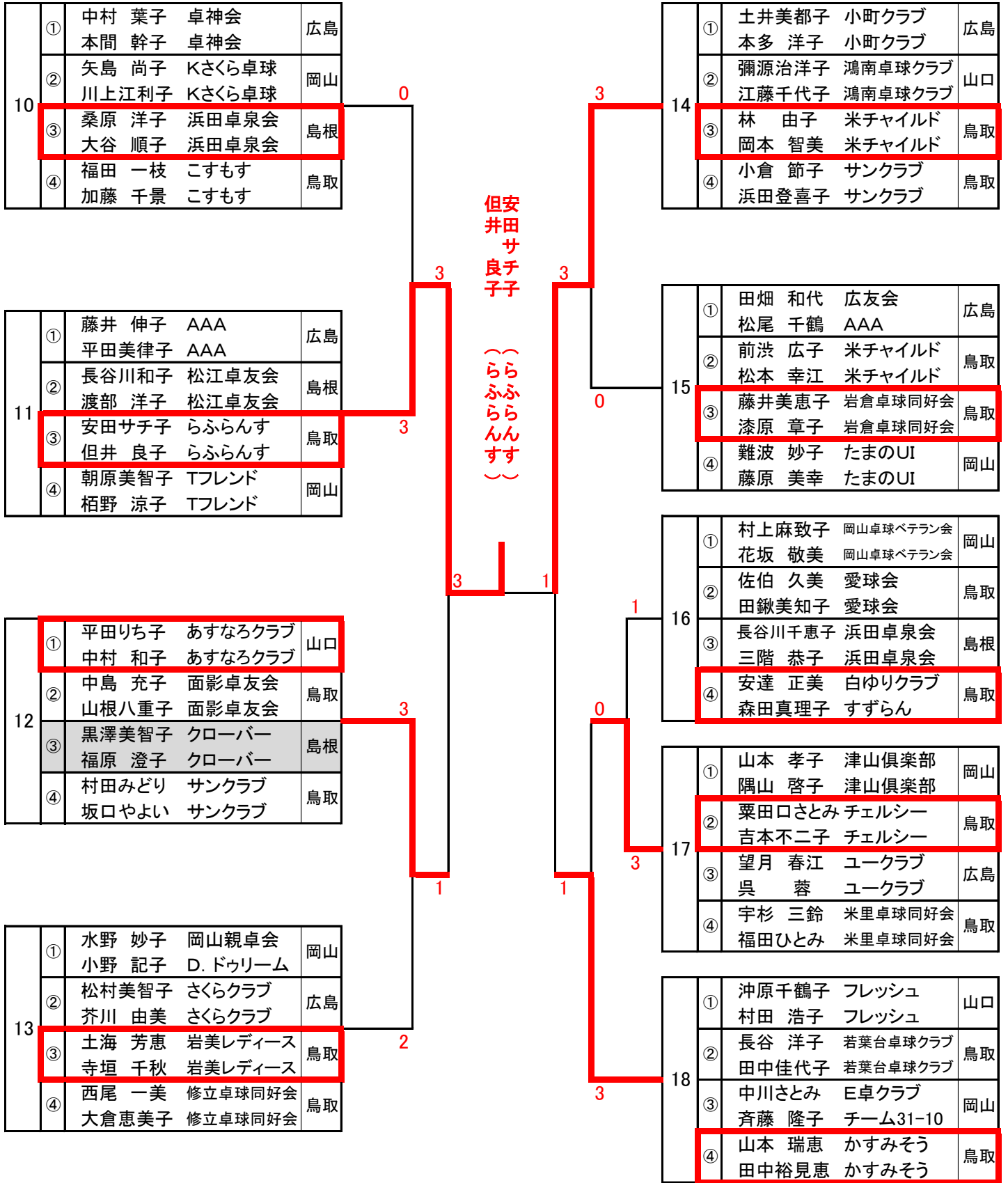

ダブルス3部 4・5位決勝トーナメント(1)

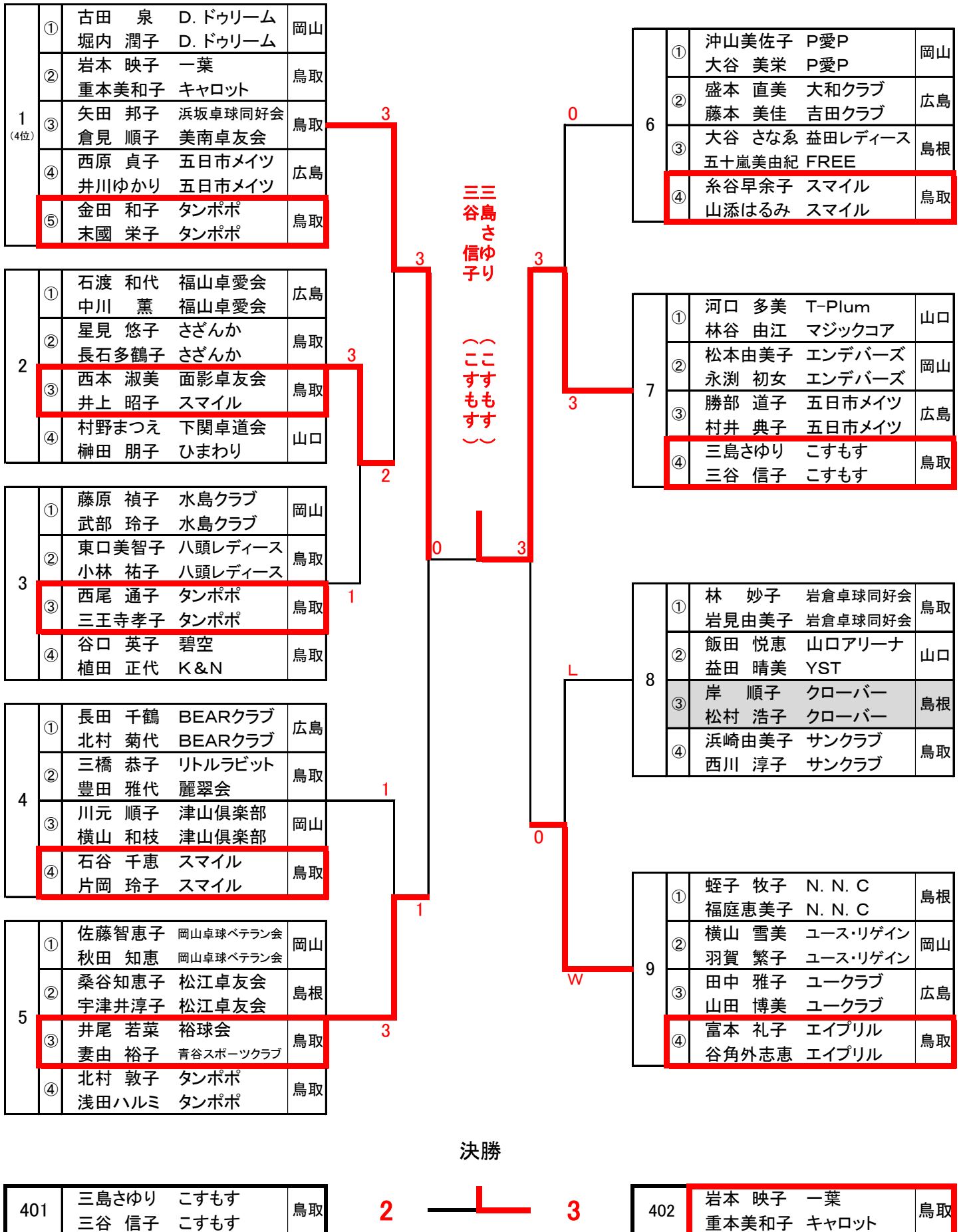

1 (4位)	①	古田 泉 D.ドゥリーム	岡山
		堀内 潤子 D.ドゥリーム	
	②	岩本 映子 一葉	鳥取
		重本美和子 キャロット	
	③	矢田 邦子 浜坂卓球同好会	鳥取
	倉見 順子 美南卓友会		
④	西原 貞子 五日市メイツ	広島	
	井川ゆかり 五日市メイツ		
⑤	金田 和子 タンポポ	鳥取	
	末國 栄子 タンポポ		

6	①	沖山美佐子 P愛P	岡山
		大谷 美栄 P愛P	
	②	盛本 直美 大和クラブ	広島
		藤本 美佳 吉田クラブ	
③	大谷 さなゑ 益田レディース	鳥根	
	五十嵐美由紀 FREE		
④	糸谷早余子 スマイル	鳥取	
	山添はるみ スマイル		

2	①	石渡 和代 福山卓愛会	広島
		中川 薫 福山卓愛会	
	②	星見 悠子 さざんか	鳥取
		長石多鶴子 さざんか	
③	西本 淑美 面影卓友会	鳥取	
	井上 昭子 スマイル		
④	村野まつえ 下関卓道会	山口	
	榎田 朋子 ひまわり		

7	①	河口 多美 T-Plum	山口
		林谷 由江 マジックコア	
	②	松本由美子 エンデバーズ	岡山
		永渕 初女 エンデバーズ	
③	勝部 道子 五日市メイツ	広島	
	村井 典子 五日市メイツ		
④	三島さゆり こすもす	鳥取	
	三谷 信子 こすもす		

3	①	藤原 禎子 水島クラブ	岡山
		武部 玲子 水島クラブ	
	②	東口美智子 八頭レディース	鳥取
		小林 祐子 八頭レディース	
③	西尾 通子 タンポポ	鳥取	
	三王寺孝子 タンポポ		
④	谷口 英子 碧空	鳥取	
	植田 正代 K&N		

8	①	林 妙子 岩倉卓球同好会	鳥取
		岩見由美子 岩倉卓球同好会	
	②	飯田 悦恵 山口アリーナ	山口
		益田 晴美 YST	
③	岸 順子 クローバー	鳥根	
	松村 浩子 クローバー		
④	浜崎由美子 サンクラブ	鳥取	
	西川 淳子 サンクラブ		

4	①	長田 千鶴 BEARクラブ	広島
		北村 菊代 BEARクラブ	
	②	三橋 恭子 リトルラビット	鳥取
		豊田 雅代 麗翠会	
③	川元 順子 津山俱樂部	岡山	
	横山 和枝 津山俱樂部		
④	石谷 千恵 スマイル	鳥取	
	片岡 玲子 スマイル		

9	①	蛭子 牧子 N. N. C	鳥根
		福庭恵美子 N. N. C	
	②	横山 雪美 ユース・リゲイン	岡山
		羽賀 繁子 ユース・リゲイン	
③	田中 雅子 ユークラブ	広島	
	山田 博美 ユークラブ		
④	富本 礼子 エイプリル	鳥取	
	谷角外志恵 エイプリル		

5	①	佐藤智恵子 岡山卓球ベテラン会	岡山
		秋田 知恵 岡山卓球ベテラン会	
	②	桑谷知恵子 松江卓友会	鳥根
		宇津井淳子 松江卓友会	
③	井尾 若菜 裕球会	鳥取	
	妻由 裕子 青谷スポーツクラブ		
④	北村 敦子 タンポポ	鳥取	
	浅田ハルミ タンポポ		

ダブルス3部 4・5位決勝トーナメント(2)

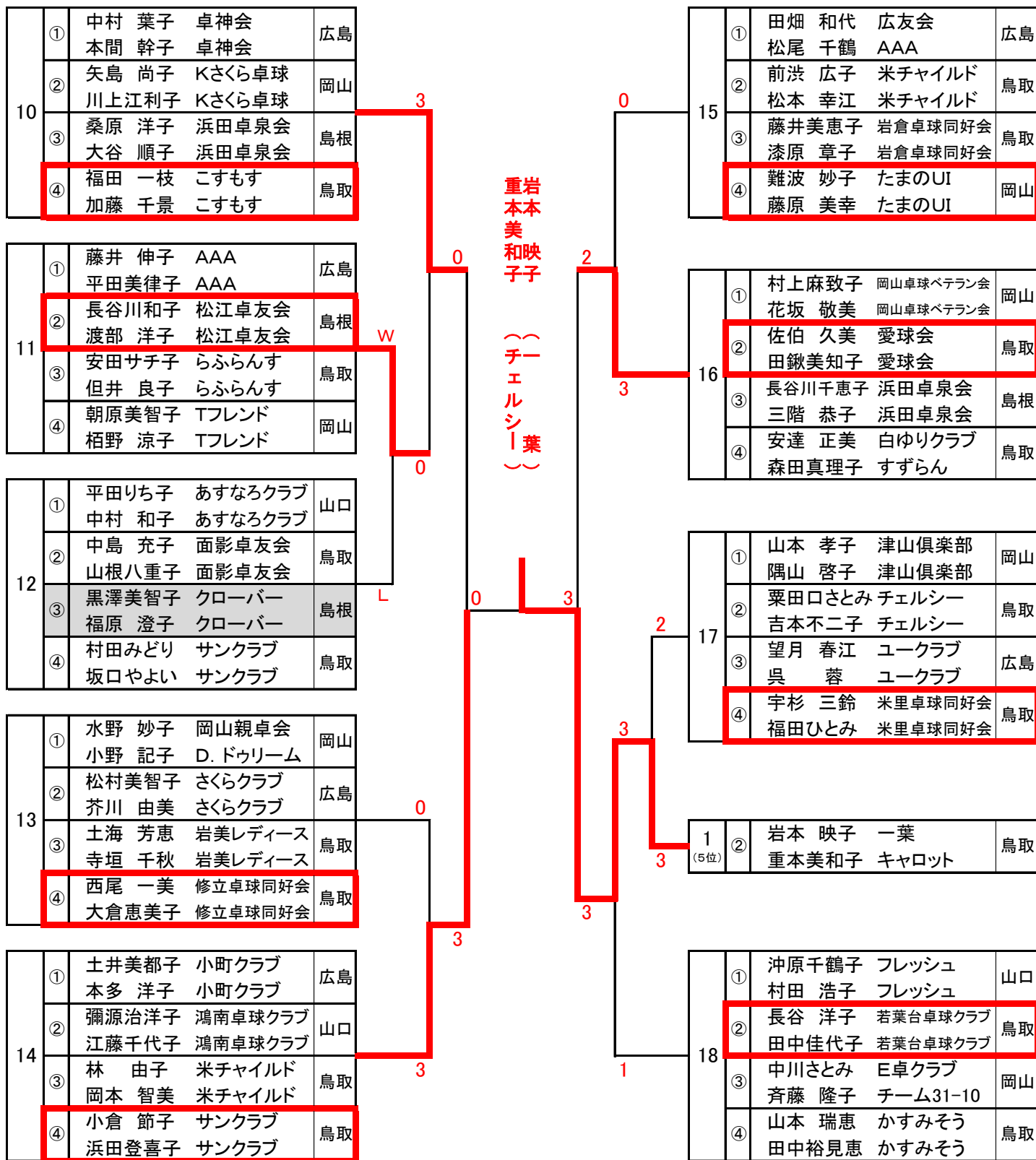

ダブルス 4部(140~149歳まで)

1グループ 26、27コート				①	②	③	④	⑤	得点	勝敗	順位
①	光本 慶子 田中 房子	広島卓球 BEARクラブ	広島	/	—	2-0	2-0	2-0	6	3-0	1
②	松尾 明恵 高瀬 康子	岡山卓球ベテラン会 岡山卓球ベテラン会	岡山	—	/	—	—	—			
③	内山 京子 橋本 良子	益田レディース 益田レディース	鳥根	0-2	—	/	0-2	0-2	3	0-3	4
④	保本 栄子 谷本 通子	パブリカ パブリカ	鳥取	0-2	—	2-0	/	2-1	5	2-1	2
⑤	青木 艶子 徳田 顕子	ミモザ ミモザ	鳥取	0-2	—	2-0	1-2	/	4	1-2	3

2グループ 28コート				①	②	③	④		得点	勝敗	順位
①	山下 圭子 村岡真紀子	サンフラワー サンフラワー	広島	/	2-0	2-1	1-2		5	2-1	2
②	宮原アヤ子 平尾 育江	倉敷庄クラブ 倉敷庄クラブ	岡山	0-2	/	0-2	0-2		3	0-3	4
③	井塚 恭子 梶原紀代子	たんぼぼ たんぼぼ	鳥取	1-2	2-0	/	1-2		4	1-2	3
④	森本 一恵 門脇 京子	かすみそう かすみそう	鳥取	2-1	2-0	2-1	/		6	3-0	1

3グループ 29コート				①	②	③	④		得点	勝敗	順位
①	島川 恵子 松本 康子	五日市メイツ 五日市メイツ	広島	/	2-1	2-0	2-0		6	3-0	1
②	小島みゆ子 清水 幸子	津山倶楽部 津山倶楽部	岡山	1-2	/	0-2	2-1		4	1-2	3
③	小澤やよい 大谷 京子	浜坂卓球同好会 浜坂卓球同好会	鳥取	0-2	2-0	/	2-0		5	2-1	2
④	見生多恵子 矢田貝道子	青谷スポーツクラブ キャロット	鳥取	0-2	1-2	0-2	/		3	0-3	4

4グループ 30コート				①	②	③	④		得点	勝敗	順位
①	内田 光子 原 智恵子	港卓会 港卓会	鳥取	/	0-2	2-1	2-1		5	2-1	2
②	山崎 静子 土江久美子	出雲クラブ 出雲クラブ	鳥根	2-0	/	2-1	2-1		6	3-0	1
③	石指由紀子 大畑かおる	広島ラブオール 広島ラブオール	広島	1-2	1-2	/	2-0		4	1-2	3
④	森安由美子 間野 保美	きしらーく きしらーく	岡山	1-2	1-2	0-2	/		3	0-3	4

5グループ 31コート				①	②	③	④		得点	勝敗	順位
①	犬飼 弘子 笠井美智子	Tフレンド Tフレンド	岡山	/	—	1-2	2-0		3	1-1	2
②	森 紀美恵 北川 直子	ピーチ ピーチ	山口	—	/	—	—				
③	西田紀世恵 岡村 孝子	サンクラブ スマイル	鳥取	2-1	—	/	2-0		4	2-0	1
④	中尾 陽子 竹内 敦子	ポップコーン ポップコーン	鳥取	0-2	—	0-2	/		2	0-2	3

ダブルス 4部(140~149歳まで)

6グループ 32コート			①	②	③	④		得点	勝敗	順位	
①	門田美佐子 山本 裕子	米里卓球同好会 米里卓球同好会	鳥取		2-0	0-2	2-0		5	2-1	2
②	大河内泰子 板倉 玲子	琴浦ベテラン 琴浦ベテラン	鳥取	0-2		0-2	2-0		4	1-2	3
③	牛尾紀美子 佐藤 雅子	どんぐり どんぐり	島根	2-0	2-0		2-0		6	3-0	1
④	井上 順子 石川 廣実	エンデバーズ エンデバーズ	岡山	0-2	0-2	0-2			3	0-3	4

7グループ 33コート			①	②	③	④		得点	勝敗	順位	
①	横山 愛子 原田 鈴江	下関卓道会 下関卓道会	山口		2-1	2-0	2-0		6	3-0	1
②	中村 景子 高須賀真弓	広島ラブオール 広島ラブオール	広島	1-2		2-0	2-0		5	2-1	2
③	山下 孝子 高橋恵美子	エイプリル エイプリル	鳥取	0-2	0-2		0-2		3	0-3	4
④	小枝 陽子 貝原 経子	個人(小枝) 中庄クラブ	岡山	0-2	0-2	2-0			4	1-2	3

8グループ 26コート			①	②	③	④		得点	勝敗	順位	
①	松浦まり子 渡辺 薫	水島クラブ 水島クラブ	岡山		2-0	2-0	2-0		6	3-0	1
②	大西 智美 徳毛 佳美	広島ラブオール 広島ラブオール	広島	0-2		2-0	2-0		5	2-1	2
③	高田香代子 田中恵美子	松江卓友会 松江卓友会	島根	0-2	0-2		2-0		4	1-2	3
④	高木由紀子 服部 範子	遷喬卓球同好会 遷喬卓球同好会	鳥取	0-2	0-2	0-2			3	0-3	4

9グループ 27コート			①	②	③	④		得点	勝敗	順位	
①	横尾由美子 鈴木さゆり	サンフラワー サンフラワー	広島		2-1	0-2	2-0		5	2-1	2
②	西倉 圭子 小野 寿子	倉敷庄クラブ 倉敷庄クラブ	岡山	1-2		0-2	2-0		4	1-2	3
③	大場 清美 真鍋 涼子	白石卓球クラブ TEAM yoU	山口	2-0	2-0		2-0		6	3-0	1
④	花松 和美 木村 育子	パプリカ パプリカ	鳥取	0-2	0-2	0-2			3	0-3	4

10グループ 28コート			①	②	③	④		得点	勝敗	順位	
①	長町真智子 杉原 淳子	小町クラブ 小町クラブ	広島		2-0	-	2-0		4	2-0	1
②	豊田 泰枝 澄川百合子	益田レディース 益田レディース	島根	0-2		-	0-2		2	0-2	3
③	野口 正子 的場 次子	岡山卓球ベテラン会 岡山卓球ベテラン会	岡山	-	-		-				
④	前田 博子 秋庭千賀代	さくら 遷喬卓球同好会	鳥取	0-2	2-0	-			3	1-1	2

ダブルス 4部(140~149歳まで)

11グループ 29コート				①	②	③	④		得点	勝敗	順位
①	森本くみ子 森田 良子	広島ラブオール 広島ラブオール	広島		2-0	2-1	2-1		6	3-0	1
②	久保 信子 秋田 晴美	さくら さくら	鳥取	0-2		0-2	0-2		3	0-3	4
③	木村 嘉子 吉谷 節子	たまのUI たまのUI	岡山	1-2	2-0		2-1		5	2-1	2
④	横山 貴子 鳥飼 京子	ロハス ロハス	鳥取	1-2	2-0	1-2			4	1-2	3

12グループ 30コート				①	②	③	④		得点	勝敗	順位
①	高野ひとみ 清水 明子	明鏡クラブ 米里卓球同好会	鳥取		1-2	0-2	2-0		4	1-2	3
②	溝口多恵子 森本 英子	めだかクラブ めだかクラブ	岡山	2-1		1-2	2-0		5	2-1	2
③	岡 冊子 重富 和子	松江卓友会 松江卓友会	島根	2-0	2-1		2-0		6	3-0	1
④	野澤 民恵 宮崎 恵子	美南卓友会 さくら	鳥取	0-2	0-2	0-2			3	0-3	4

13グループ 31、32コート				①	②	③	④	⑤	得点	勝敗	順位
①	町田 節子 杉野 桃子	ピーチ ピーチ	山口		-	-	-	-			
②	濱本富美子 山口佐代子	岩美レディース レイワーズ	鳥取	-		2-1	1-2	2-0	5	2-1 (3/3)	2
③	石田 幸子 角 香里	結花クラブ ひまわり	広島	-	1-2		2-0	2-0	5	2-1 (3/2)	1
④	上田 陽子 安東須磨子	津山倶楽部 津山倶楽部	岡山	-	2-1	0-2		2-1	5	2-1 (2/3)	3
⑤	福本 峰子 椿 美智子	ジャンヌ ジャンヌ	鳥取	-	0-2	0-2	1-2		3	0-3	4

ダブルス4部 1位決勝トーナメント(1)

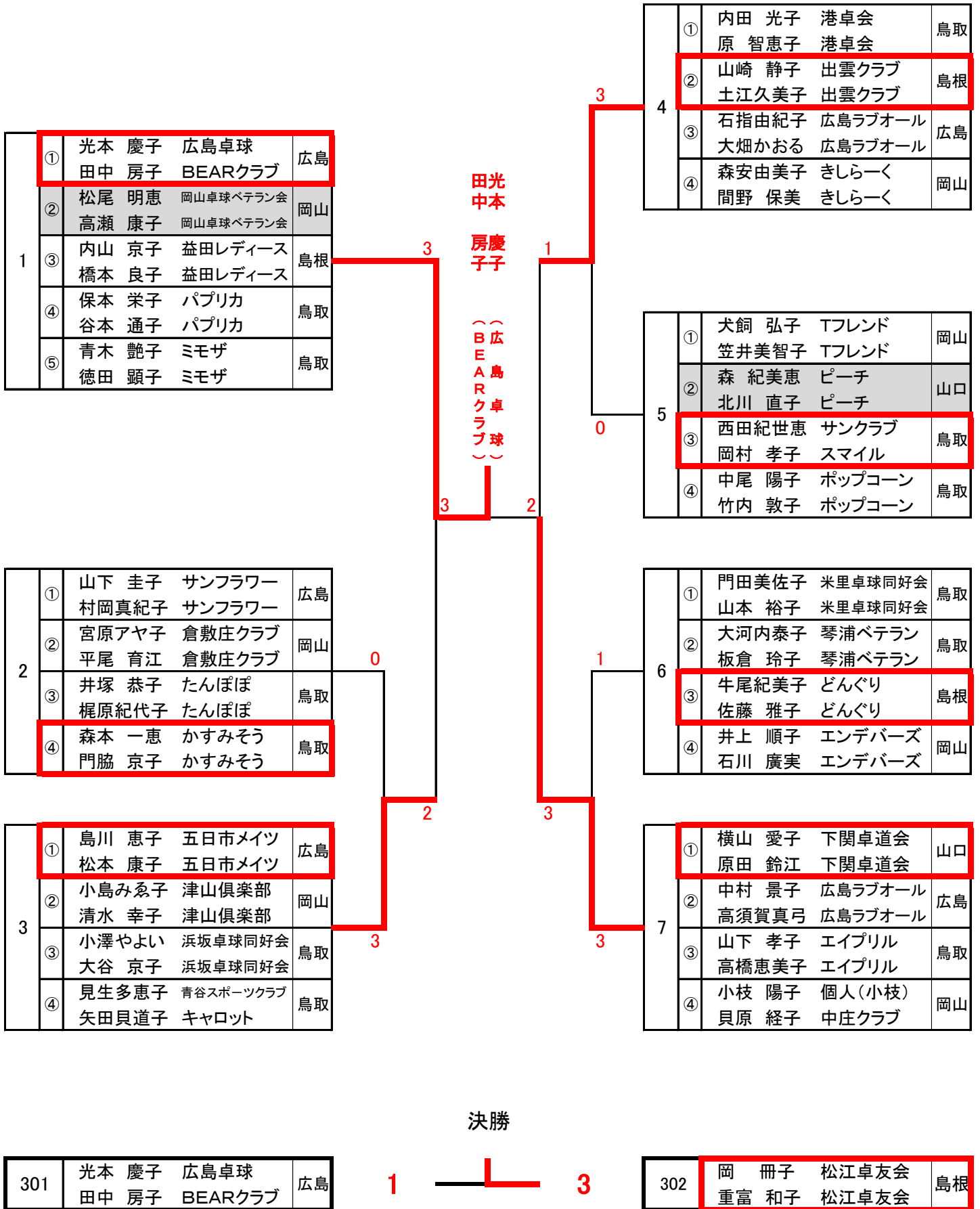

ダブルス4部 1位決勝トーナメント(2)

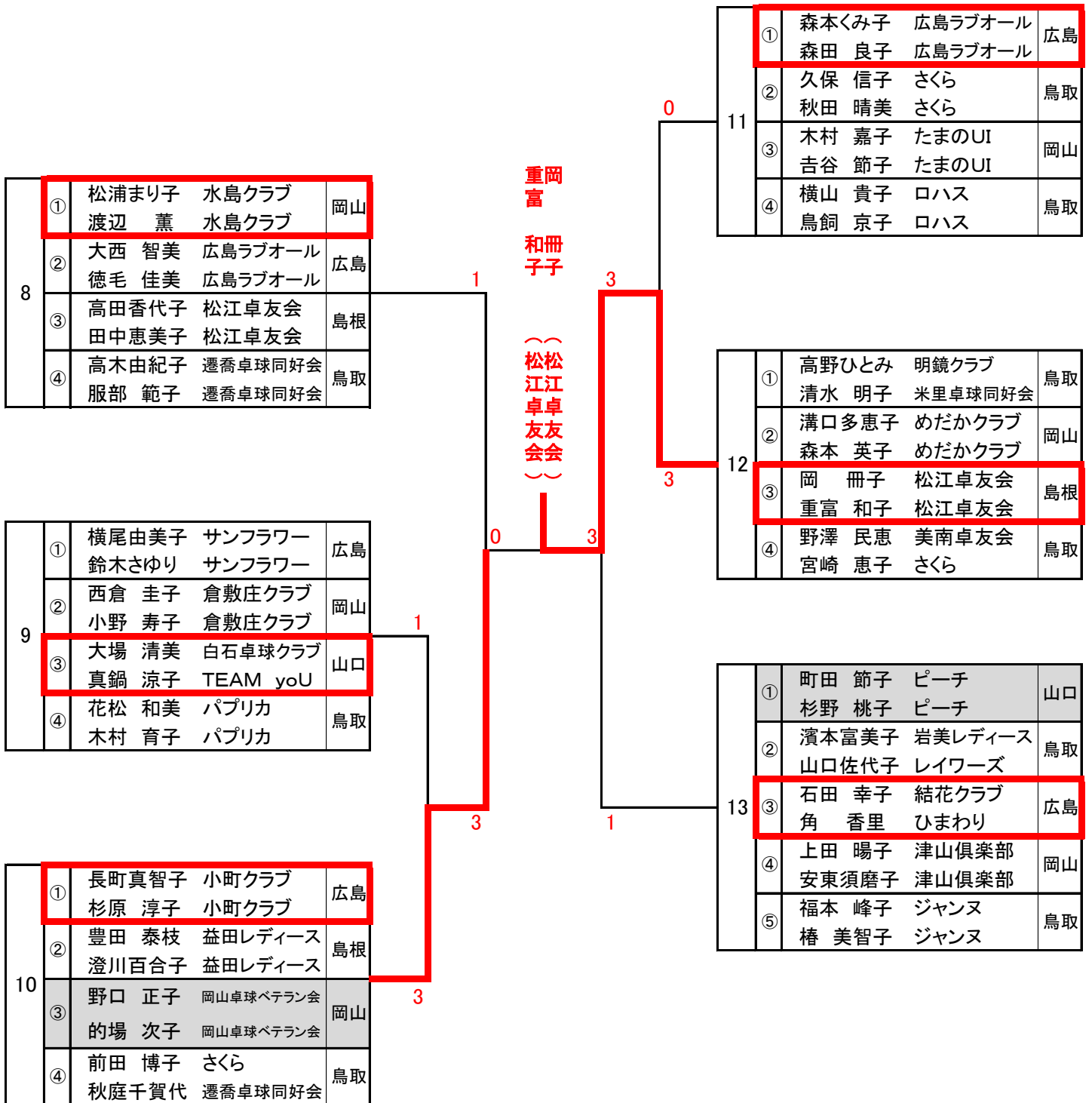

ダブルス4部 2位決勝トーナメント(1)

1	①	光本 慶子 広島卓球	広島
		田中 房子 BEARクラブ	
	②	松尾 明恵 岡山卓球ベテラン会	岡山
		高瀬 康子 岡山卓球ベテラン会	
	③	内山 京子 益田レディース	島根
	橋本 良子 益田レディース		
	④	保本 栄子 パプリカ	鳥取
		谷本 通子 パプリカ	
	⑤	青木 艶子 ミモザ	鳥取
		徳田 顕子 ミモザ	

2	①	山下 圭子 サンフラワー	広島
		村岡真紀子 サンフラワー	
	②	宮原アヤ子 倉敷庄クラブ	岡山
		平尾 育江 倉敷庄クラブ	
	③	井塚 恭子 たんぼぼ	鳥取
		梶原紀代子 たんぼぼ	
	④	森本 一恵 かすみそう	鳥取
		門脇 京子 かすみそう	

3	①	島川 恵子 五日市メイツ	広島
		松本 康子 五日市メイツ	
	②	小島みゑ子 津山倶楽部	岡山
		清水 幸子 津山倶楽部	
	③	小澤やよい 浜坂卓球同好会	鳥取
		大谷 京子 浜坂卓球同好会	
	④	見生多恵子 青谷スポーツクラブ	鳥取
		矢田貝道子 キャロット	

4	①	内田 光子 港卓会	鳥取
		原 智恵子 港卓会	
	②	山崎 静子 出雲クラブ	島根
		土江久美子 出雲クラブ	
	③	石指由紀子 広島ラブオール	広島
		大畑かおる 広島ラブオール	
	④	森安由美子 きしらーく	岡山
		間野 保美 きしらーく	

5	①	犬飼 弘子 Tフレンド	岡山
		笠井美智子 Tフレンド	
	②	森 紀美恵 ピーチ	山口
		北川 直子 ピーチ	
	③	西田紀世恵 サンクラブ	鳥取
		岡村 孝子 スマイル	
	④	中尾 陽子 ポップコーン	鳥取
		竹内 敦子 ポップコーン	

6	①	門田美佐子 米里卓球同好会	鳥取
		山本 裕子 米里卓球同好会	
	②	大河内泰子 琴浦ベテラン	鳥取
		板倉 玲子 琴浦ベテラン	
	③	牛尾紀美子 どんぐり	島根
		佐藤 雅子 どんぐり	
	④	井上 順子 エンデバーズ	岡山
		石川 廣実 エンデバーズ	

7	①	横山 愛子 下関卓道会	山口
		原田 鈴江 下関卓道会	
	②	中村 景子 広島ラブオール	広島
		高須賀真弓 広島ラブオール	
	③	山下 孝子 エイプリル	鳥取
		高橋恵美子 エイプリル	
	④	小枝 陽子 個人(小枝)	岡山
		貝原 経子 中庄クラブ	

決勝

301	内田 光子 港卓会	鳥取
	原 智恵子 港卓会	

3



2

302	溝口多恵子 めだかクラブ	岡山
	森本 英子 めだかクラブ	

原内田
智恵光子

(港卓会)

ダブルス4部 2位決勝トーナメント(2)

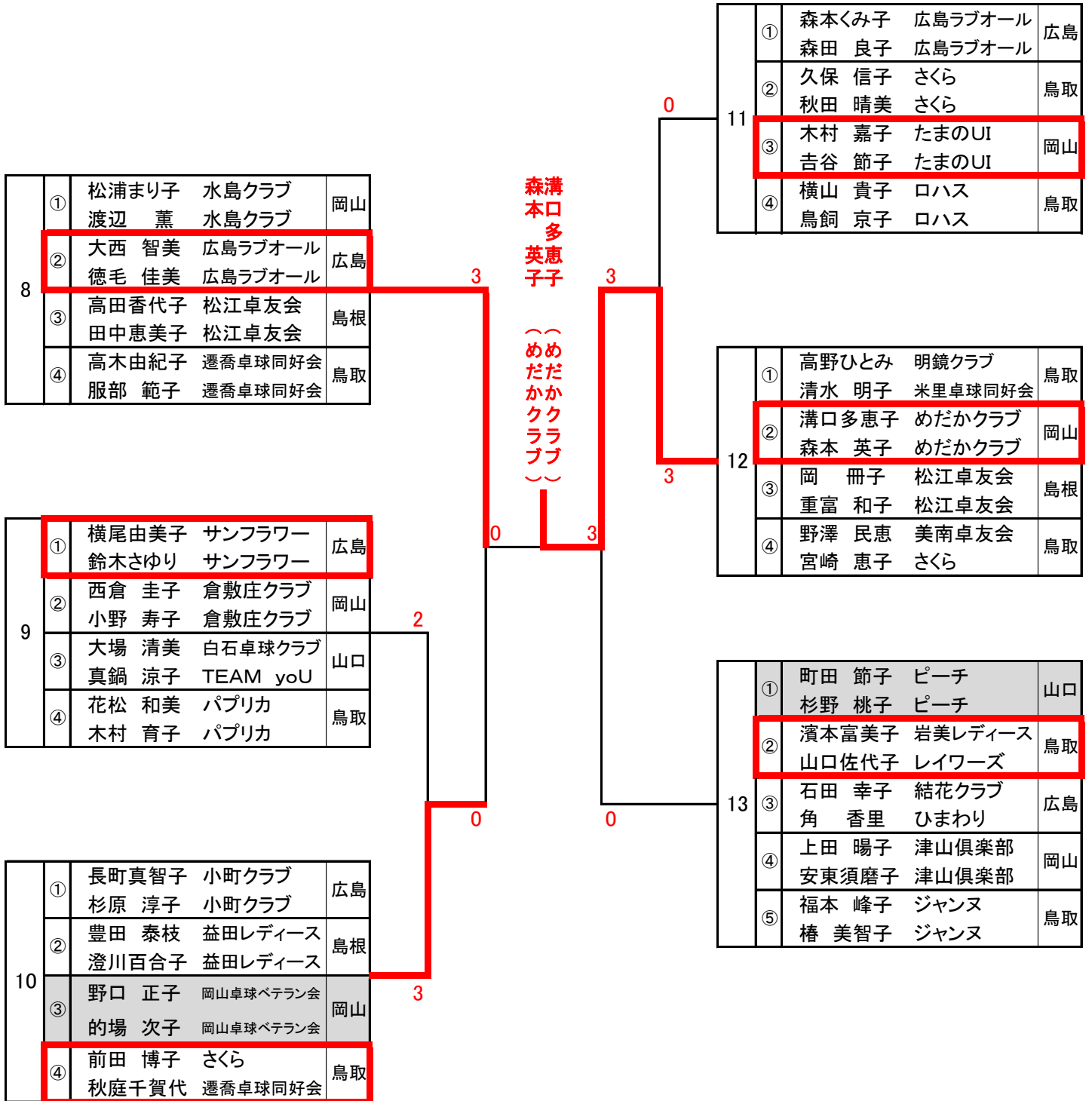

ダブルス4部 3位決勝トーナメント(1)

1	①	光本 慶子 広島卓球	広島
		田中 房子 BEARクラブ	
	②	松尾 明恵 岡山卓球ベテラン会	岡山
		高瀬 康子 岡山卓球ベテラン会	
	③	内山 京子 益田レディース	島根
	橋本 良子 益田レディース		
	④	保本 栄子 パプリカ	鳥取
		谷本 通子 パプリカ	
	⑤	青木 艶子 ミモザ	鳥取
		徳田 顕子 ミモザ	

4	①	内田 光子 港卓会	鳥取
		原 智恵子 港卓会	
	②	山崎 静子 出雲クラブ	島根
		土江久美子 出雲クラブ	
	③	石指由紀子 広島ラブオール	広島
		大畑かおる 広島ラブオール	
	④	森安由美子 きしらーく	岡山
		間野 保美 きしらーく	

大石
畑指
か由
お紀
る子

(広島
ラブ
オール
)

5	①	犬飼 弘子 Tフレンド	岡山
		笠井美智子 Tフレンド	
	②	森 紀美恵 ピーチ	山口
		北川 直子 ピーチ	
	③	西田紀世恵 サンクラブ	鳥取
		岡村 孝子 スマイル	
	④	中尾 陽子 ポップコーン	鳥取
		竹内 敦子 ポップコーン	

2	①	山下 圭子 サンフラワー	広島
		村岡真紀子 サンフラワー	
	②	宮原アヤ子 倉敷庄クラブ	岡山
		平尾 育江 倉敷庄クラブ	
	③	井塚 恭子 たんぼぼ	鳥取
		梶原紀代子 たんぼぼ	
	④	森本 一恵 かすみそう	鳥取
		門脇 京子 かすみそう	

6	①	門田美佐子 米里卓球同好会	鳥取
		山本 裕子 米里卓球同好会	
	②	大河内泰子 琴浦ベテラン	鳥取
		板倉 玲子 琴浦ベテラン	
	③	牛尾紀美子 どんぐり	島根
		佐藤 雅子 どんぐり	
	④	井上 順子 エンデバース	岡山
		石川 廣実 エンデバース	

3	①	島川 恵子 五日市メイツ	広島
		松本 康子 五日市メイツ	
	②	小島みゑ子 津山倶楽部	岡山
		清水 幸子 津山倶楽部	
	③	小澤やよい 浜坂卓球同好会	鳥取
		大谷 京子 浜坂卓球同好会	
	④	見生多恵子 青谷スポーツクラブ	鳥取
		矢田貝道子 キャロット	

7	①	横山 愛子 下関卓道会	山口
		原田 鈴江 下関卓道会	
	②	中村 景子 広島ラブオール	広島
		高須賀真弓 広島ラブオール	
	③	山下 孝子 エイプリル	鳥取
		高橋恵美子 エイプリル	
	④	小枝 陽子 個人(小枝)	岡山
		貝原 経子 中庄クラブ	

決勝

301	石指由紀子 広島ラブオール	広島
	大畑かおる 広島ラブオール	

3



0

302	高田香代子 松江卓友会	鳥根
	田中恵美子 松江卓友会	

ダブルス4部 3位決勝トーナメント(2)

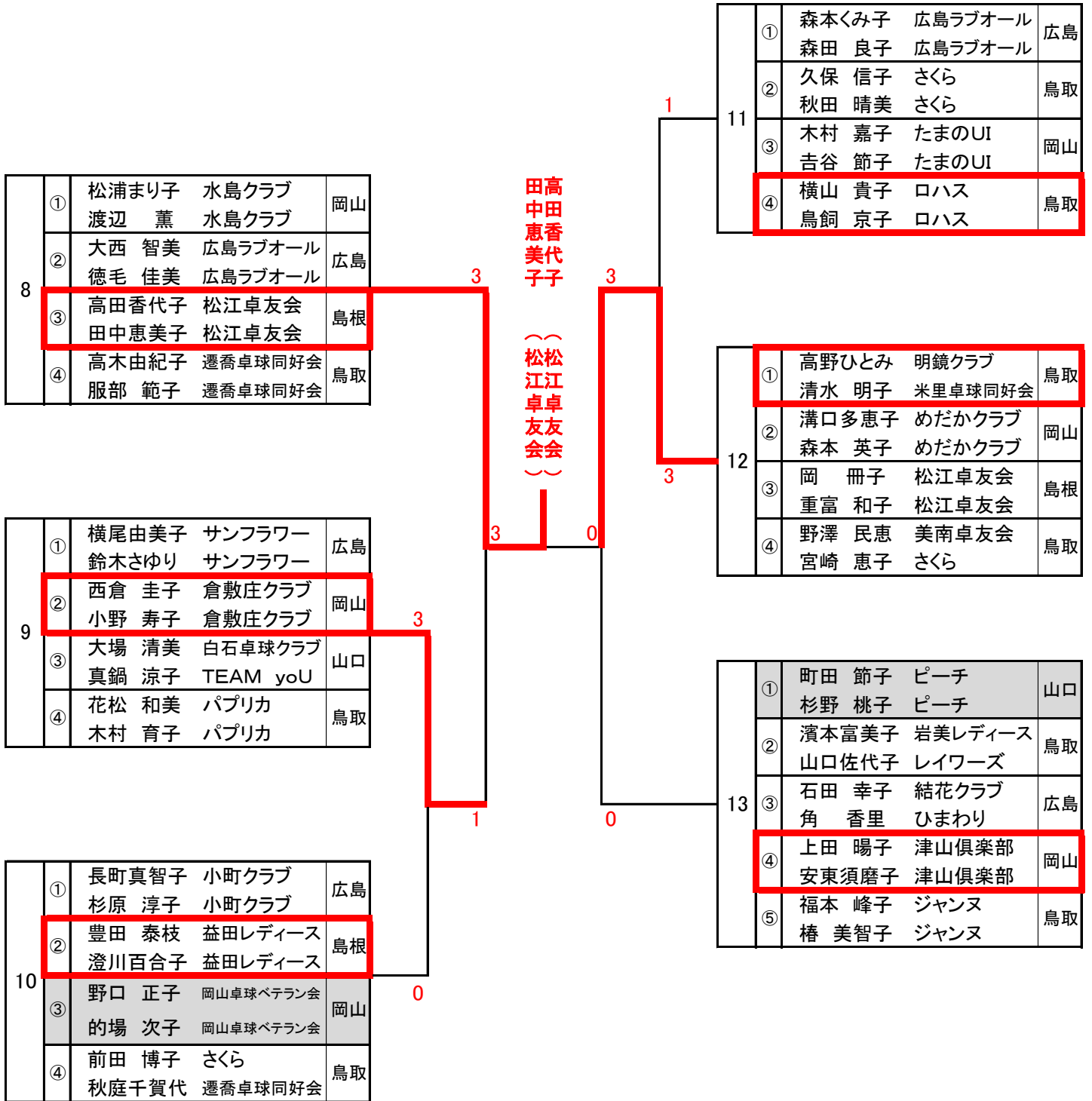

ダブルス4部 4・5位決勝トーナメント(1)

1 (4位)	①	光本 慶子 広島卓球	広島
		田中 房子 BEARクラブ	
	②	松尾 明恵 岡山卓球ベテラン会	岡山
		高瀬 康子 岡山卓球ベテラン会	
	③	内山 京子 益田レディース	島根
	橋本 良子 益田レディース		
④	保本 栄子 パプリカ	鳥取	
	谷本 通子 パプリカ		
⑤	青木 艶子 ミモザ	鳥取	
	徳田 顕子 ミモザ		

4	①	内田 光子 港卓会	鳥取
		原 智恵子 港卓会	
	②	山崎 静子 出雲クラブ	島根
		土江久美子 出雲クラブ	
③	石指由紀子 広島ラブオール	広島	
	大畑かおる 広島ラブオール		
④	森安由美子 きしらーく	岡山	
	間野 保美 きしらーく		

13 (5位)	①	町田 節子 ピーチ	山口
		杉野 桃子 ピーチ	

5	①	犬飼 弘子 Tフレンド	岡山
		笠井美智子 Tフレンド	
	②	森 紀美恵 ピーチ	山口
		北川 直子 ピーチ	
③	西田紀世恵 サンクラブ	鳥取	
	岡村 孝子 スマイル		
④	中尾 陽子 ポップコーン	鳥取	
	竹内 敦子 ポップコーン		

2	①	山下 圭子 サンフラワー	広島
		村岡真紀子 サンフラワー	
	②	宮原アヤ子 倉敷庄クラブ	岡山
		平尾 育江 倉敷庄クラブ	
③	井塚 恭子 たんぼぼ	鳥取	
	梶原紀代子 たんぼぼ		
④	森本 一恵 かすみそう	鳥取	
	門脇 京子 かすみそう		

6	①	門田美佐子 米里卓球同好会	鳥取
		山本 裕子 米里卓球同好会	
	②	大河内泰子 琴浦ベテラン	鳥取
		板倉 玲子 琴浦ベテラン	
③	牛尾紀美子 どんぐり	島根	
	佐藤 雅子 どんぐり		
④	井上 順子 エンデバーズ	岡山	
	石川 廣実 エンデバーズ		

3	①	島川 恵子 五日市メイツ	広島
		松本 康子 五日市メイツ	
	②	小島みゑ子 津山倶楽部	岡山
		清水 幸子 津山倶楽部	
③	小澤やよい 浜坂卓球同好会	鳥取	
	大谷 京子 浜坂卓球同好会		
④	見生多恵子 青谷スポーツクラブ	鳥取	
	矢田貝道子 キャロット		

7	①	横山 愛子 下関卓道会	山口
		原田 鈴江 下関卓道会	
	②	中村 景子 広島ラブオール	広島
		高須賀真弓 広島ラブオール	
③	山下 孝子 エイプリル	鳥取	
	高橋恵美子 エイプリル		
④	小枝 陽子 個人(小枝)	岡山	
	貝原 経子 中庄クラブ		

決勝

301	森安由美子 きしらーく	岡山
	間野 保美 きしらーく	

3



1

302	久保 信子 さくら	鳥取
	秋田 晴美 さくら	

森安由美子
間野保美

(きしらーく)

ダブルス 5部(150歳以上)

1グループ 35コート				①	②	③	④	得点	勝敗	順位
①	坂田 琴美 石田 道代	さくらクラブ さくらクラブ	広島		2-0	2-0	2-0	6	3-0	1
②	山根寿賀音 亀田 洋子	ロハス ロハス	鳥取	0-2		2-0	2-0	5	2-1	2
③	花房 涼子 三浦 京子	松江卓友会 松江卓友会	島根	0-2	0-2		2-1	4	1-2	3
④	幸家 咲栄 広瀬 松恵	エイプリル エイプリル	鳥取	0-2	0-2	1-2		3	0-3	4

2グループ 36コート				①	②	③	④	得点	勝敗	順位
①	遠藤ミサコ 梶田 英子	モンキーズ めだかクラブ	岡山		2-0	1-2		3	2-1 (3/2)	1
②	保木本征子 中村さなえ	面影卓友会 面影卓友会	鳥取	0-2		2-0		3	2-1 (2/2)	2
③	広田 敦子 小屋本けい子	さくら さくら	鳥取	2-1	0-2			3	2-1 (2/3)	3

3グループ 37コート				①	②	③	④	得点	勝敗	順位
①	藍野 弘子 川西美知子	一葉 一葉	鳥取		2-0	2-1	2-0	6	3-0	1
②	堀場えみ子 吉村 依子	ラージQさつき ラージQさつき	鳥取	0-2		0-2	2-0	4	1-2	3
③	浜本 幸子 山本 澄子	広島ラブオール 広島ラブオール	広島	1-2	2-0		2-1	5	2-1	2
④	犬飼 明子 田辺 和子	倉敷庄クラブ 倉敷庄クラブ	岡山	0-2	0-2	1-2		3	0-3	4

4グループ 38コート				①	②	③	④	得点	勝敗	順位
①	土屋 範子 高田 律子	Tフレンド Tフレンド	岡山		1-2	2-0	2-1	5	2-1	2
②	市原 祥枝 浦林 康江	碧空 碧空	鳥取	2-1		2-1	2-0	6	3-0	1
③	松本 静子 松岡 洋子	五日市メイツ 五日市メイツ	広島	0-2	1-2		1-2	3	0-3	4
④	奥村 澄子 矢倉 幸子	松江卓友会 松江卓友会	島根	1-2	0-2	2-1		4	1-2	3

5グループ 35コート				①	②	③	④	得点	勝敗	順位
①	井上 智春 野山 敬子	倉敷庄クラブ 倉敷庄クラブ	岡山		2-0	2-0	2-0	6	3-0	1
②	米澤 綾子 山根 純子	ローズマリー ローズマリー	鳥取	0-2		1-2	0-2	3	0-3	4
③	中尾 弘子 朝野ひろ子	白ゆりクラブ 白ゆりクラブ	鳥取	0-2	2-1		2-1	5	2-1	2
④	塚田るり子 後島 慶子	パプリカ パプリカ	鳥取	0-2	2-0	1-2		4	1-2	3

ダブルス 5部(150歳以上)

6グループ 36コート				①	②	③	④	得点	勝敗	順位
①	守山 淑瑛 細田 球美	鳥取市レディース 岩倉卓球同好会	鳥取		2-0	2-0	2-1	6	3-0	1
②	本藤 雅子 大下 光子	広島ラブオール 広島ラブオール	広島	0-2		0-2	1-2	3	0-3	4
③	出射 文子 安河内和恵	E卓クラブ E卓クラブ	岡山	0-2	2-0		1-2	4	1-2	3
④	川口 広子 國本 和子	すずらん すずらん	鳥取	1-2	2-1	2-1		5	2-1	2

7グループ 37コート				①	②	③	④	得点	勝敗	順位
①	阿佐寿美子 熊川満知子	あすなるクラブ あすなるクラブ	山口		2-0	2-1	0-2	5	2-1	2
②	加藤二三江 田中 茂子	さざんか さざんか	鳥取	0-2		2-1	0-2	4	1-2	3
③	岡 典枝 池田 博子	松江卓友会 松江卓友会	島根	1-2	1-2		0-2	3	0-3	4
④	平田 美幸 三浦 鈴子	津山倶楽部 津山倶楽部	岡山	2-0	2-0	2-0		6	3-0	1

ダブルス5部 1位決勝トーナメント

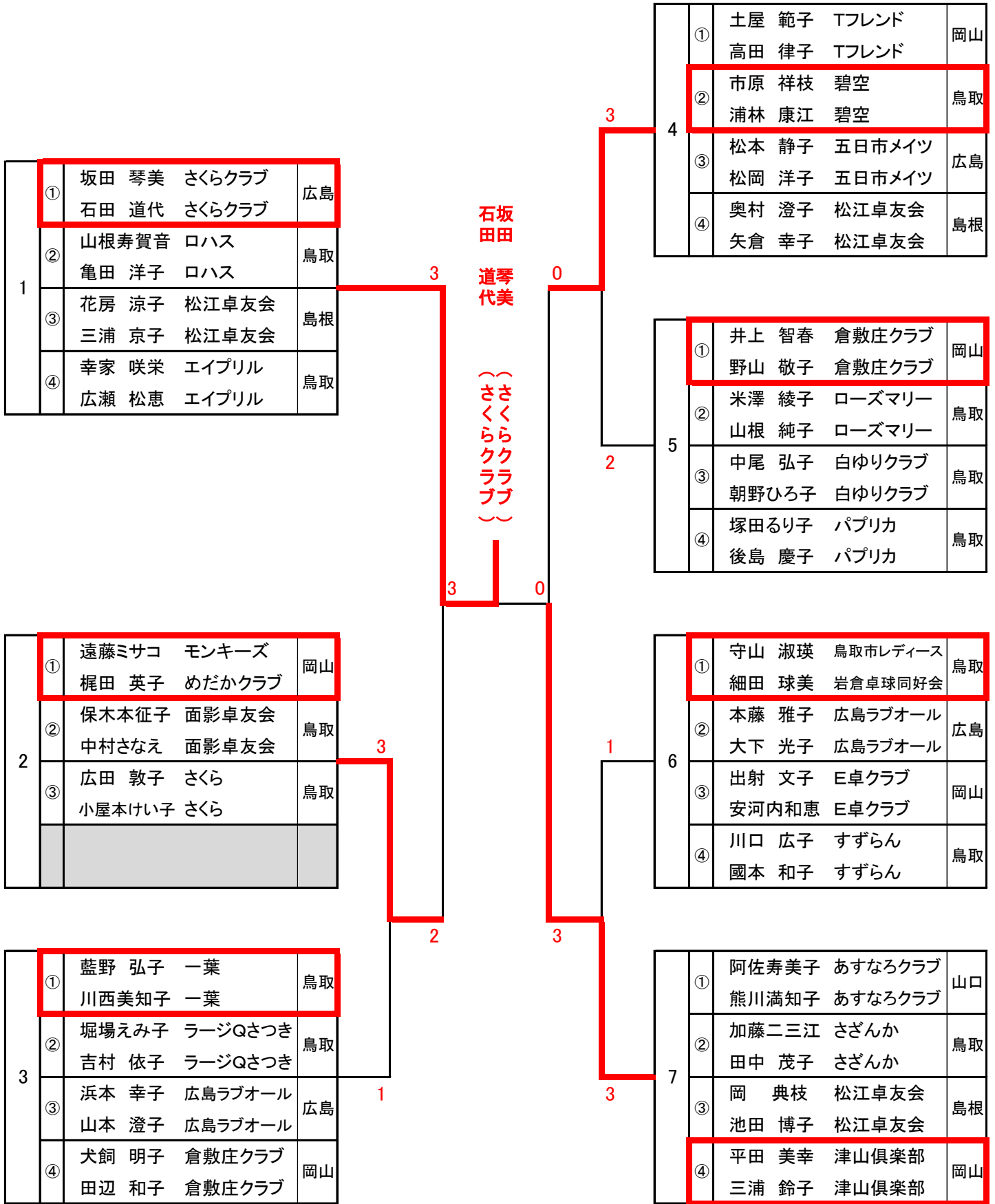

ダブルス5部 2位決勝トーナメント

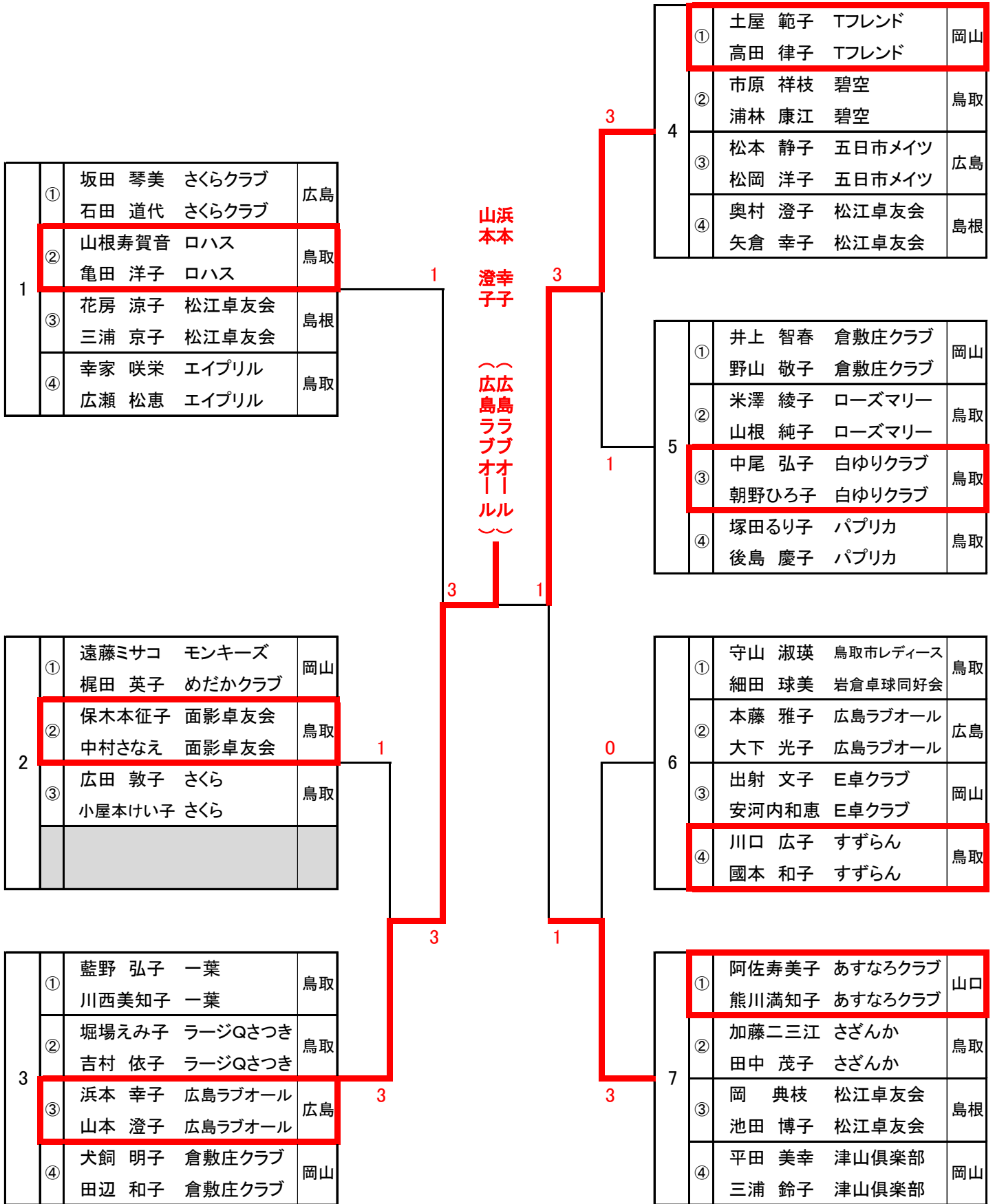

ダブルス5部 3位決勝トーナメント

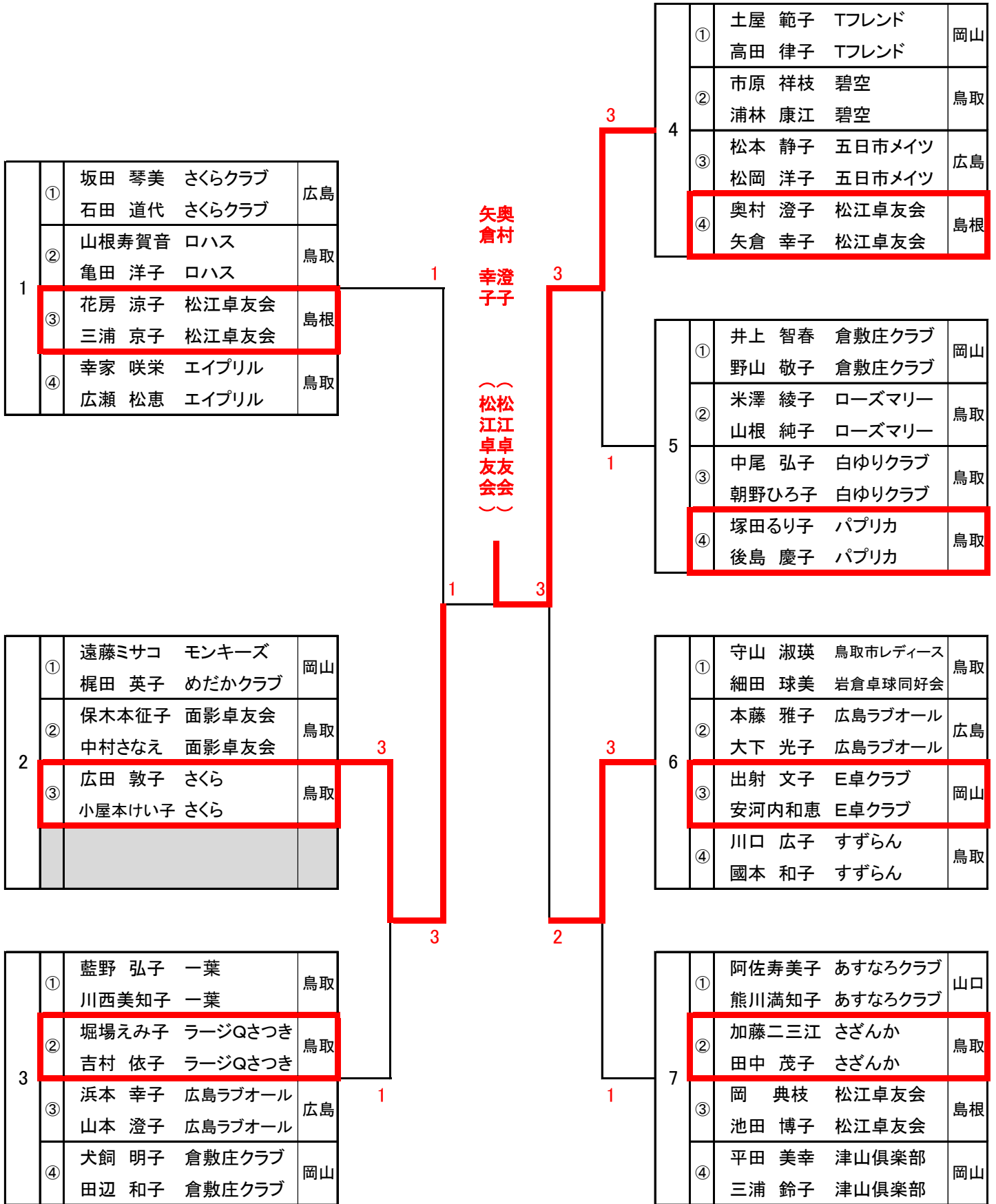

ダブルス5部 4位決勝トーナメント

